



Progetto Nordic Walking “Laghi di Mantova”

“Un modo alternativo per fruire delle bellezze paesaggistiche dei laghi di Mantova”

RELAZIONE

GRUPPO DI PROGETTAZIONE:

COMUNE DI MANTOVA - Settore Territorio e Lavori Pubblici | **geom. Massimiliano Guernieri**

A.S.D. NORDIC WALKING MANTOVA |
A.S.D. NORDIC WALKING VIRGILIANO | **arch. Gianni Comini**
GRUPPO PODISTICO VIRGILIANO |

Progetto Nordic Walking “Laghi di Mantova”

“Un modo alternativo per fruire delle bellezze paesaggistiche dei laghi di Mantova”

RELAZIONE PROGETTO:

Premessa :

Il progetto prevede la creazione di un percorso di CAMMINATA LIBERA + NORDIC WALKING nel territorio del comune di Mantova. Il nordic walking è uno sport adatto a tutte le età, con una semplice preparazione di base che si sta affermando in tutto il mondo. E' uno sport per tutti e per tutto l'anno che offre un modo facile, poco costoso e divertente per gustare uno stile di vita sano e attivo.

Il naturale percorso che si sviluppa attorno ai laghi di Mantova risulta essere, per le caratteristiche del fondo, per la scarsa escursione altimetrica, ma soprattutto per l'ampia varietà e valenza paesaggistica, un “terreno” di allenamento privilegiato per la popolazione mantovana ma anche per il turista proveniente da altre località nazionali e internazionali.

Il percorso, che può essere iniziato da qualsiasi punto, si snoda, per quanto riguarda la sponda destra (sud) dei laghi di Mantova, tra i giardini di Belfiore, lungolago dell'Arlecchino, lungolago Mincio, lungolago Gonzaga, Porto Catena, vicolo Maestro, terminando a Diga Masetti, mentre circa la sponda sinistra (nord) si sviluppa tra la Darsena Canottieri Mincio, Porta Giulia, Parco Periurbano, Campo Canoa, terminando a ridosso di strada Brennero, dove la futura apertura della ciclopedonale Cipata-Diga Masetti (già realizzata) permetterà di collegarsi a Diga Masetti chiudendo l'intero anello anche del lago Inferiore.

I tracciati di progetto risultano coerenti con i percorsi del Piano della Mobilità Ciclistica del Comune di Mantova (D.C.C. n. 42 del 29.07.2014) e con il collegamento sulla darsena di Porto Catena attraverso il ponte di imminente installazione all'interno della realizzazione della ciclopedonale “Mantova ciclabile: raggiungere la città tramite Eurovelo 7, Bicialia 1 e ciclovia delle Risaie”.

Il percorso in questione si articola in **“micropercorsi” brevi** della lunghezza da 0,5 km a 3,1 Km che possono essere ripetuti ciclicamente proporzionalmente alla preparazione atletica, alle necessità di allenamento, per la programmazione di corsi all'aria aperta o semplicemente come percorso-passeggiata turistica

Negli snodi più importanti tra questi “micropercorsi” e in corrispondenza di parcheggi cittadini o periurbani si vanno a posizionare **“7 porte” di accesso** con tabella informativa e istruzioni logistiche utili allo sportivo.

Il percorso è punteggiato da **“segnali di direzione”** posti lungo i vari tratti.

Potrebbe completare la proposta un **collegamento diretto a codice QRcode** posizionato all'interno della tabella stessa (il collegamento sarà diretto ad una sezione apposita del sito internet del Comune di Mantova).

Costi :

L'intervento prevede una spesa pari a 3252,52 € IVA inclusa, suddivisa in:

- Segnali di “direzione” cm 15xh35 1.152,90 €
- Tabelle di “stazione” cm40xh60 196,42 €

- Pali ø60 con plinto 1.659,20 €
- Oneri per la sicurezza 244,00 €

Dotazione :

Nello specifico la proposta completa vedrà posizionarsi sul territorio:

1) Installazione n°7 TABELLE STAZIONE (vedere All.to 3) per identificare i 7 accessi al percorso, la planimetria dettagliata, i tempi di percorrenza, il chilometraggio ed eventualmente altre indicazioni sportive consigliate.

- **modalità:** le “stazioni” saranno costituite da tabelle cm 40 x 60 metalliche su fondo marrone da applicarsi preferibilmente a pali o supporti esistenti (in mancanza di questi, verranno proposte soluzioni di minimo impatto);
- **posizione:** vedere All.to 2

2) Installazione n°68 SEGNALI DI DIREZIONE (FRECCHE) (vedere All.to 3) per segnalare il percorso tra le “stazioni”.

- **modalità:** le frecce saranno costituite da tabelle 15 x 35 metalliche su fondo marrone da applicarsi solamente a pali o altri supporti esistenti
- **posizione:** vedere All.to 2

Il tutto sostenuto da n.16 nuovi pali metallici Ø 60 (nella maggior parte dei casi si utilizzeranno pali esistenti).

3) Comunicazione della realizzazione del percorso sul sito internet comunale e attraverso il QRcode rappresentato sulle tabelle di “stazione”.

ALLEGATI:

- 1) Inquadramento
- 2) Layout Segnaletica
- 3) Schede Segnaletica
- 4) Capitolato

PROGETTO NORDIC WALKING
"LAGHI di MANTOVA"

INQUADRAMENTO



PERCORSO SINTETICO DEL PROGETTO

LEGENDA:

localizzazione delle PORTE di ACCESSO o STAZIONI
(CARTELLI INFORMATIVI misure 40 x 60)

VIA SETTE DICEMBRE
BELFIORE

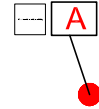

localizzazione delle FRECCE PERCORSO
(CARTELLI INFORMATIVI misure 15 x 35)



tracciato del PERCORSO



tratto di futuro collegamento



tratto alternativo/panoramico non segnalato



GRUPPO DI PROGETTAZIONE:

Comune di Mantova - Geom. Massimiliano Guernieri

a.s.d. Nordic Walking Mantova - Arch. Gianni Comini

a.s.d. Nordic Walking Virgiliano
gruppo podistico Virgiliano

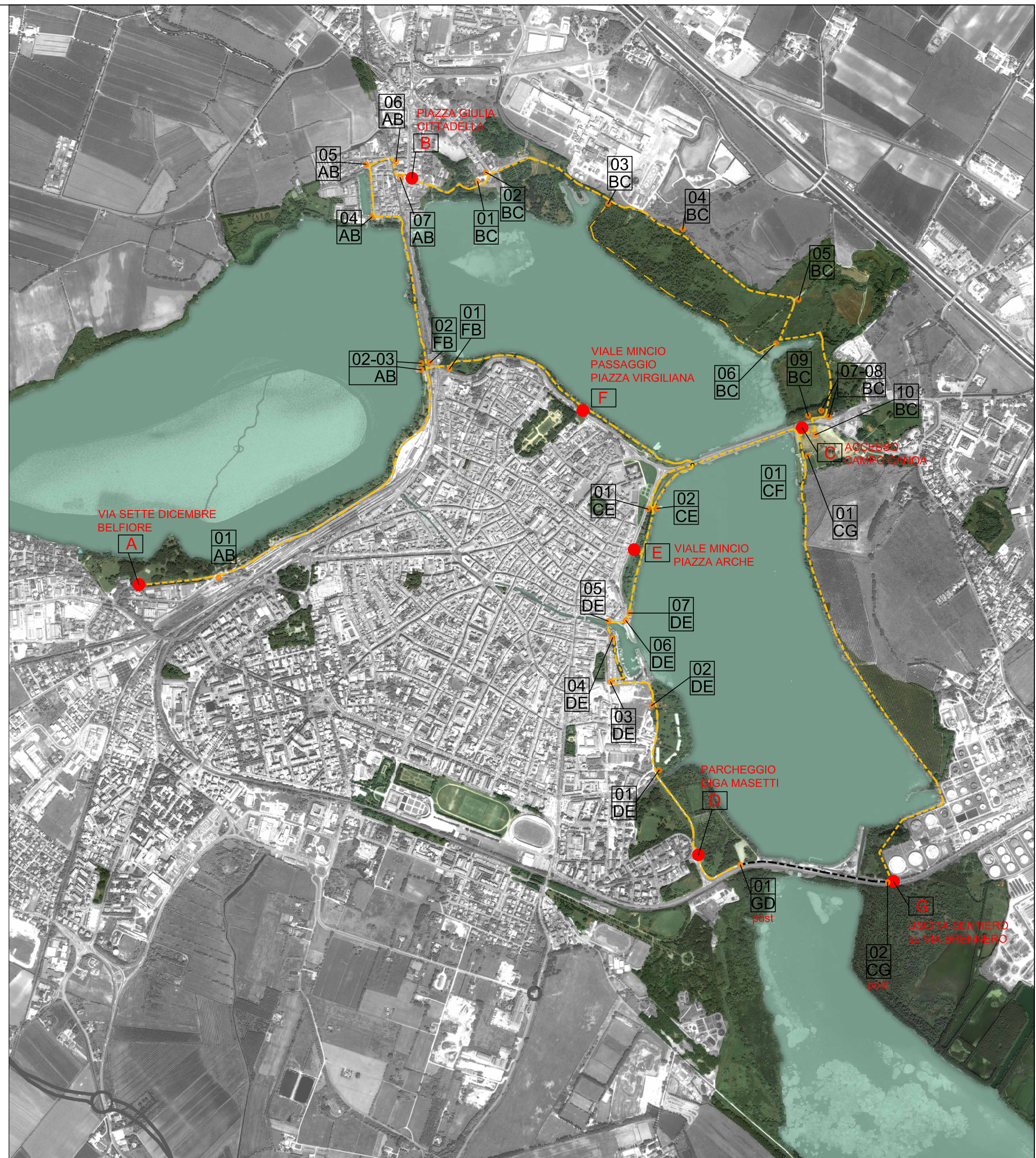



PROGETTO NORDIC WALKING "CITTA' di MANTOVA"	
LAYOUT SEGNALETICA	

TABELLE ADOTTATE

- TABELLE per identificare le PORTE di ACCESSO o STAZIONI (CARTELLI INFORMATIVI misure cm.40 x 60)
- TABELLE per identificare le FRECCE PERCORSO (CARTELLI INFORMATIVI misure cm.15 x 35)

GRUPPO DI PROGETTAZIONE:

Comune di Mantova - Geom. Massimiliano Guernieri

a.s.d.Nordic Walking Mantova - Arch. Gianni Comini
a.s.d. Nordic Walking Virgiliano
gruppo podistico Virgiliano

NORDIC WALKING

CITTÀ DI MANTOVA
PERCORSO PODISTICO E CAMMINATA NORDICA

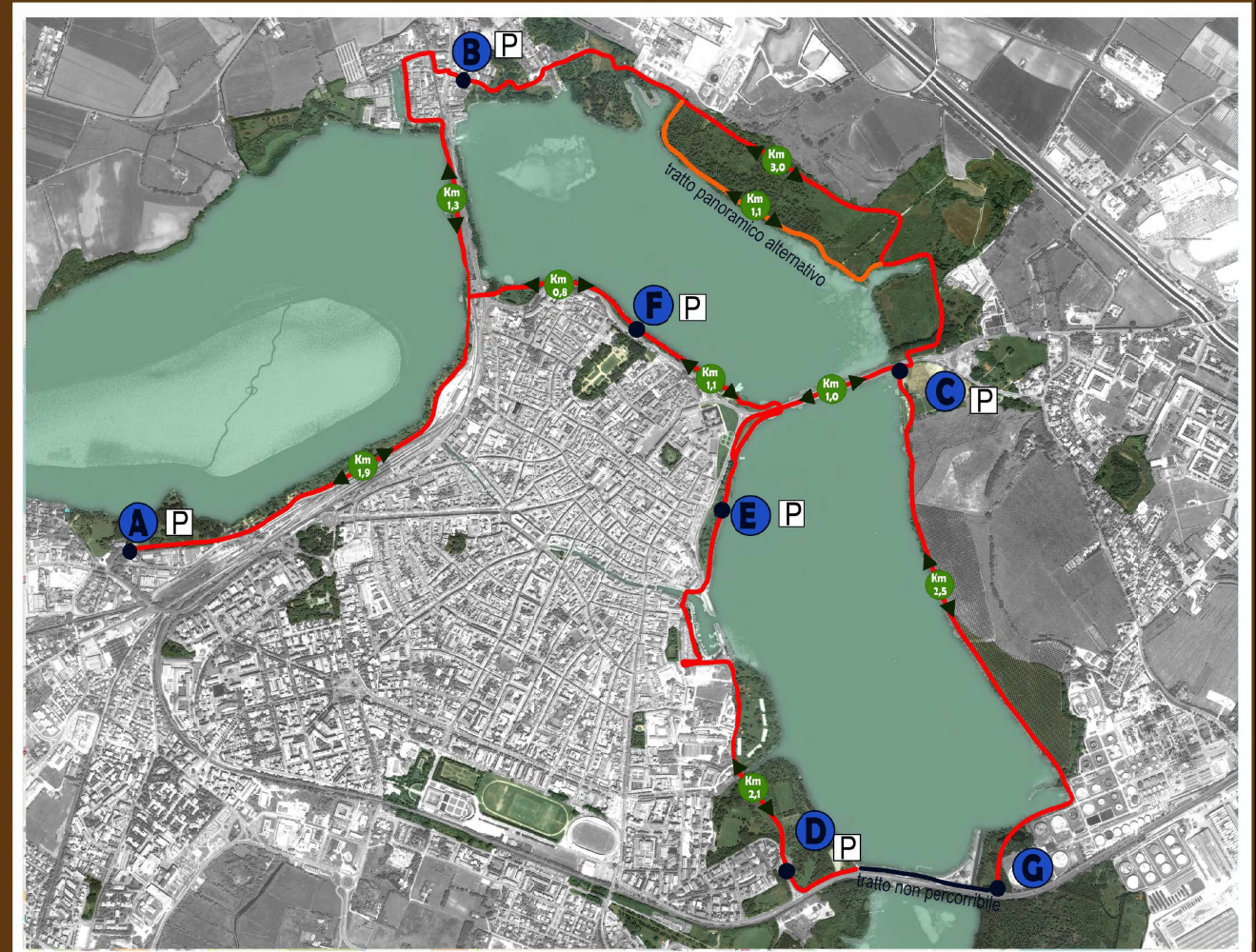

IL PERCORSO

L'itinerario proposto fruibile a piedi da semplici camminatori, podisti o walkers ricalca il perimetro lacustre della città di Mantova. **Il circuito è suddiviso in micropercorsi** da 0,5 km a 3,1 Km. Ciascun tratto può essere ripetuto ciclicamente proporzionalmente alla preparazione atletica o semplicemente come percorso-passeggiata turistica all'aria aperta.

TAPPE MICROPERCORSI:

- A - BELFIORE (via Sette dicembre)
- B - P.GIULIA (piazza Porta Giulia - Cittadella)
- C - SPARAFUCILE (strada Cipata)
- D - DIGA (via Diga Masetti)
- E - P.ARCHÉ (Viale Mincio - piazza Arche)
- F - P.VIRGILIANA (Viale Mincio - piazza Virgiliana)



F - DIGA
Km 3.7



C - SPARAFUCILE

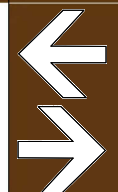

F - P.VIRGILIANA Km 1.3
 E - P.ARCHÉ Km 1.3
 B - P.GIULIA
 Km 3.1

01	
AB	

TRATTO PERCORSO: Belfiore - Porta Giulia (Cittadella)

LUOGO POSIZIONAMENTO: intersezione argine con viale Luigi Martini

N° 2 cartelli paralleli montati sullo stesso palo secondo lo schema evidenziato sotto

palo esistente

nuovo palo

altro supporto

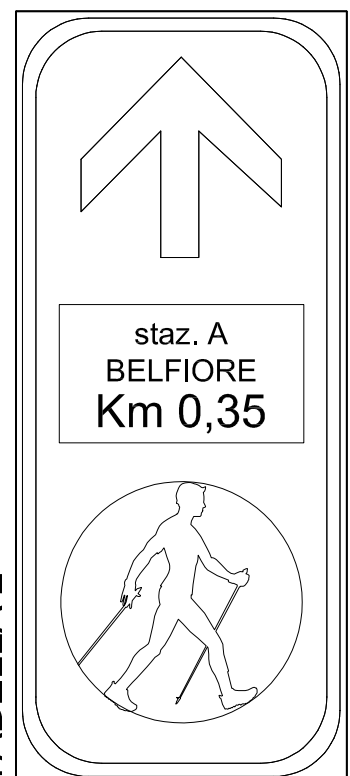
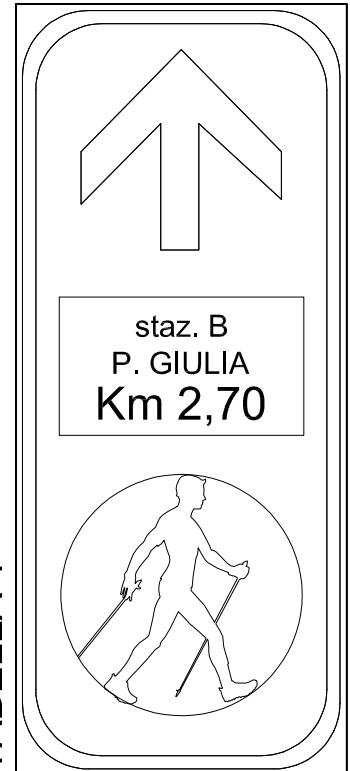
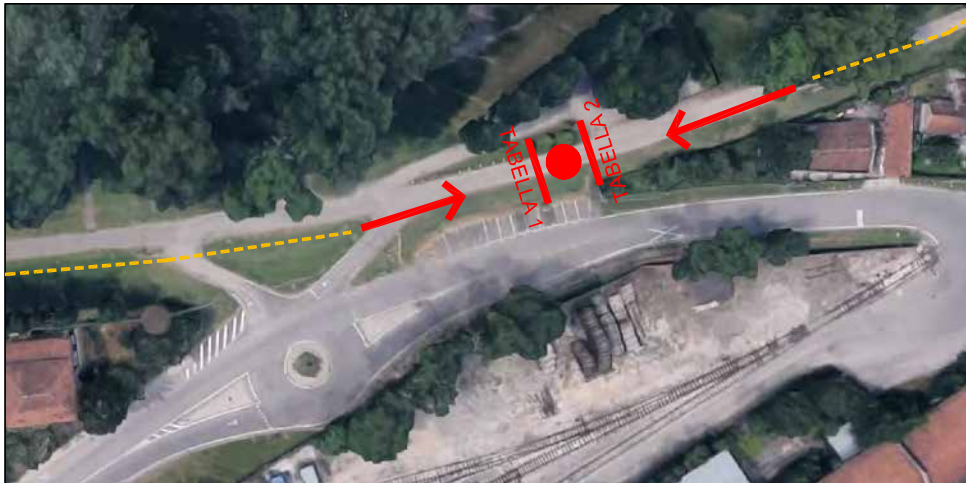

NOTE

TABELLA 1: visibile per chi proviene da Belfiore e si dirige verso Cittadella

TABELLA 2: visibile per chi proviene da Cittadella e si dirige verso Villa Al Lago

MISURA TABELLE: 15 x 35 cm in lamiera o alluminio sciolato con pellicola rifrangente e colori per cartelli turistici come da normativa



FISSAGGIO: Staffa bifacciale per segnaletica esterna/stradale completa di n° 2 dadi + n° 2 bulloni

02
AB

TRATTO PERCORSO: Belfiore - Porta Giulia (Cittadella)

LUOGO POSIZIONAMENTO: in zona "zanzara" in corrispondenza del sottopasso ferroviario, lato lago

N° 2 cartelli paralleli montati sullo stesso palo secondo lo schema evidenziato sotto

	palo esistente
	nuovo palo
	altro supporto



TABELLA 1



TABELLA 2

NOTE

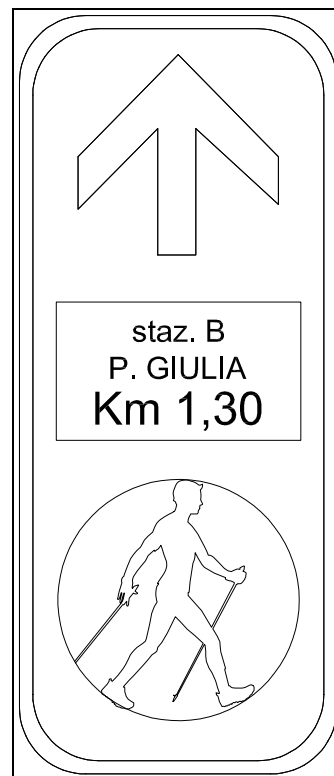
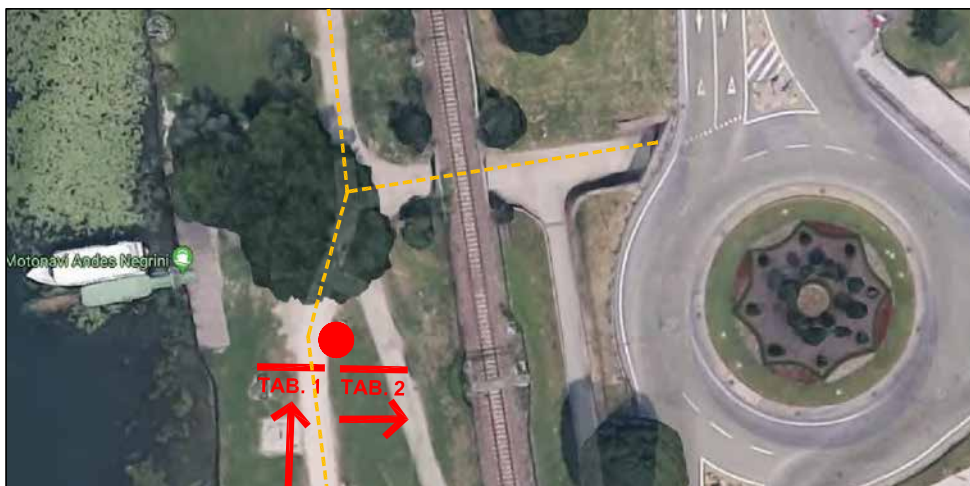
TABELLA 1: visibile per chi proviene da Belfiore e si dirige verso Cittadella

TABELLA 2: visibile per chi proviene da Cittadella e si dirige verso BELFIORE

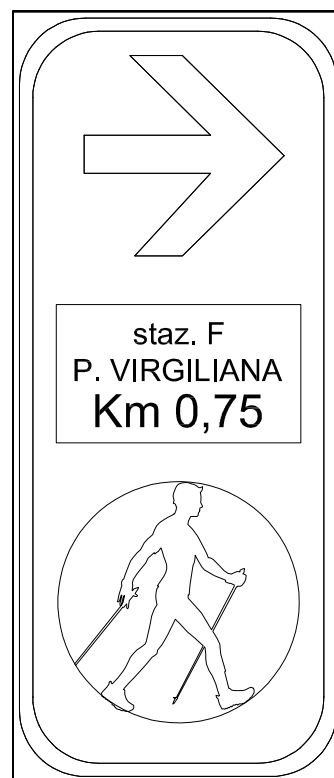
MISURA TABELLE: 15 x 35 cm in lamiera o alluminio scatoletto con pellicola rifrangente e colori per cartelli turistici come da normativa

FISSAGGIO: Staffa bifacciale per segnaletica esterna/stradale completa di n° 2 dadi + n° 2 bulloni

 NUOVO PALO - alternativa a palo esistente

03
AB

TRATTO PERCORSO: Belfiore - P. Virgiliana

LUOGO POSIZIONAMENTO: in zona "zanzara" in corrispondenza del sottopasso ferroviario, lato lago

N° 2 tabelle
montate secondo lo schema
evidenziato sotto

<input checked="" type="checkbox"/>	palo esistente
<input type="checkbox"/>	nuovo palo
<input type="checkbox"/>	altro supporto



TABELLA 1



TABELLA 2

NOTE

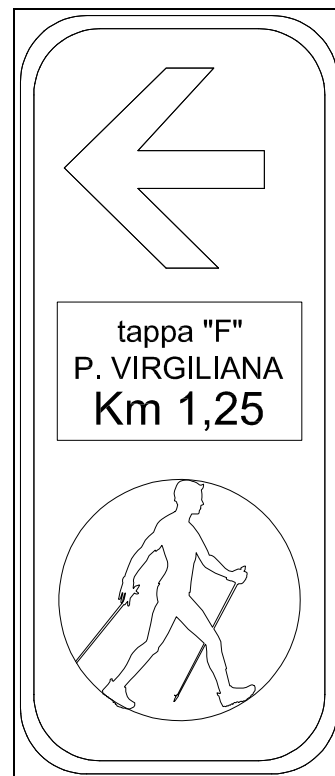
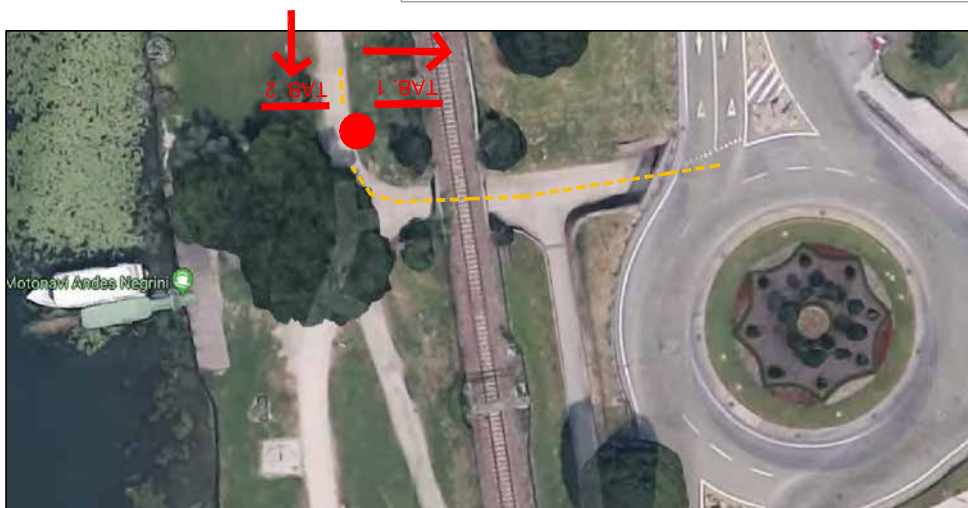
TABELLA 1: visibile per chi proviene da Cittadella e si dirige verso P. Virgiliana

TABELLA 2: visibile per chi provenendo da Cittadella si dirige verso Belfiore

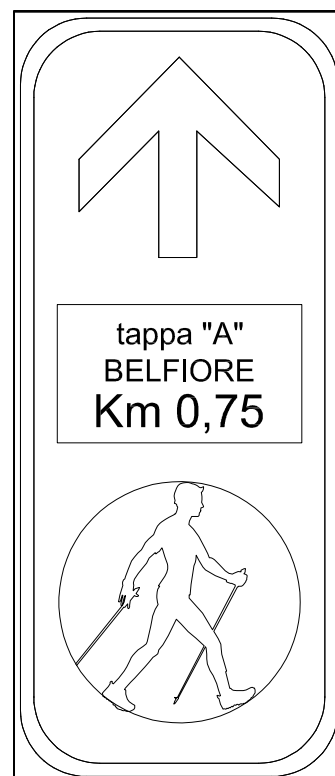
MISURA TABELLE: 15 x 35 cm in lamiera o alluminio sciolato con pellicola rifrangente e colori per cartelli turistici come da normativa

FISSAGGIO: n° 2 Staffe monofacciali per segnaletica esterna/stradale completa di dadi + bulloni. Le tabelle verranno fissate preferibilmente in verticale una sopra l'altra

04
AB

TRATTO PERCORSO: Belfiore - Porta Giulia (Cittadella)

LUOGO POSIZIONAMENTO: zona Canottieri all'uscita del percorso ciclabile su via Santa Maria Nuova in corrispondenza del cancello. Attenzione coesistenza con altra segnaletica presente.

N° 2 cartelli paralleli
montati sullo stesso palo secondo lo
schema evidenziato sotto

<input checked="" type="checkbox"/>	palo esistente
<input type="checkbox"/>	nuovo palo
<input type="checkbox"/>	altro supporto



NOTE

TABELLA 1: visibile per chi proviene da ciclabile e si dirige verso P. Giulia

TABELLA 2: visibile per chi proviene da P. Giulia e si dirige verso ciclabile lago

MISURA TABELLE: 15 x 35 cm in lamiera o alluminio scatoletto con pellicola rifrangente e colori per cartelli turistici come da normativa

FISSAGGIO: Staffa bifacciale per segnaletica esterna/stradale completa di n° 2 dadi + n° 2 bulloni

TABELLA 1



TABELLA 2



05
AB

TRATTO PERCORSO: Belfiore - Porta Giulia (Cittadella)	
LUOGO POSIZIONAMENTO: intersezione tra via S. Giovanni Bono e via Darsena.	
N° 2 cartelli montati secondo lo schema evidenziato sotto + nuovo palo	<input type="checkbox"/> palo esistente
	<input checked="" type="checkbox"/> nuovo palo
	<input type="checkbox"/> altro supporto

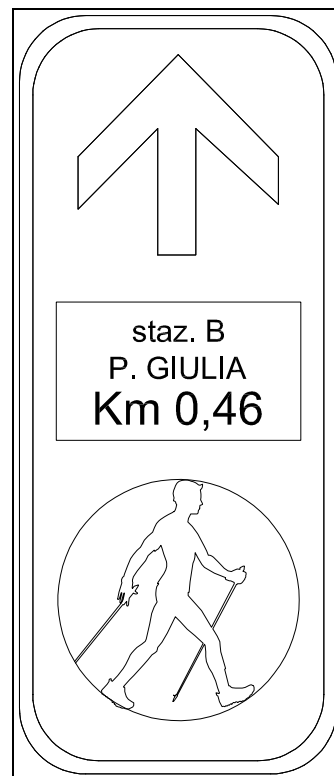
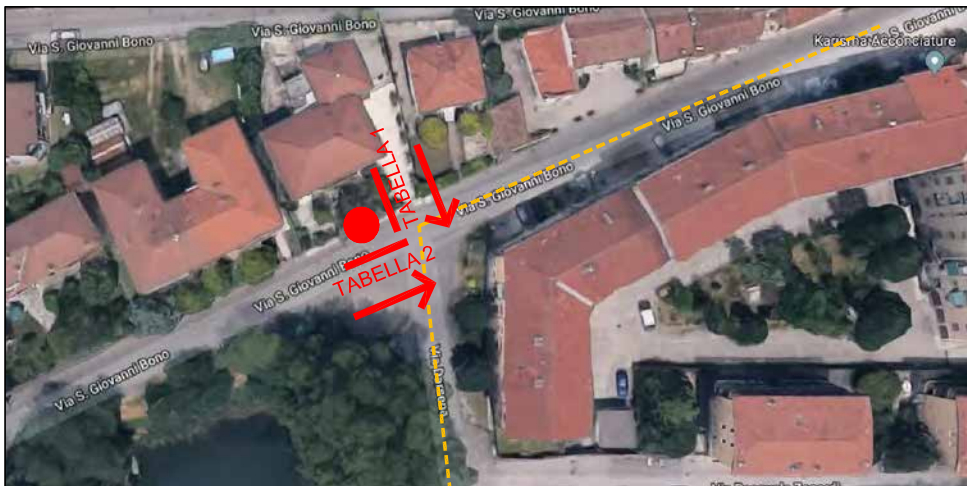

NUOVO PALO: zincato per segnaletica stradale, altezza 300cm, diametro 48/60mm.
(compreso fissaggio a terra)

NOTE

TABELLA 1: visibile per chi proviene da P. Giulia e si dirige verso Canottieri

TABELLA 2: visibile per chi proviene da Canottieri e si dirige verso P. Giulia

MISURA TABELLE: 15 x 35 cm in lamiera o alluminio sciolato con pellicola rifrangente e colori per cartelli turistici come da normativa

FISSAGGIO: Staffa monofacciale per segnaletica esterna/stradale completa di dadi + bulloni

TABELLA 1

TABELLA 2

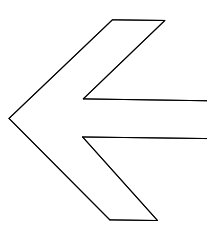

staz. A BELFIORE
Km 2,80
 staz. F VIRGILIANA
Km 1,70



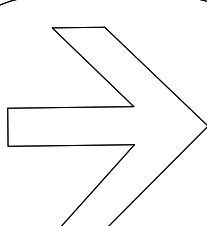

staz. B
P. GIULIA
Km 0,27

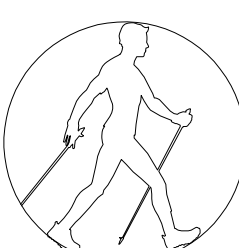

06	
AB	

TRATTO PERCORSO: Belfiore - Porta Giulia (Cittadella)

LUOGO POSIZIONAMENTO: intersezione tra via S. Giovanni Bono e via S. Michele (dopo attraversamento ferroviario vicino alla recinzione).

N° 2 cartelli paralleli
montati sullo stesso palo secondo lo
schema evidenziato in pianta

palo esistente

■ nuovo palo

□ altro supporto



TABELLA 1



TABELLA 2

NOTE

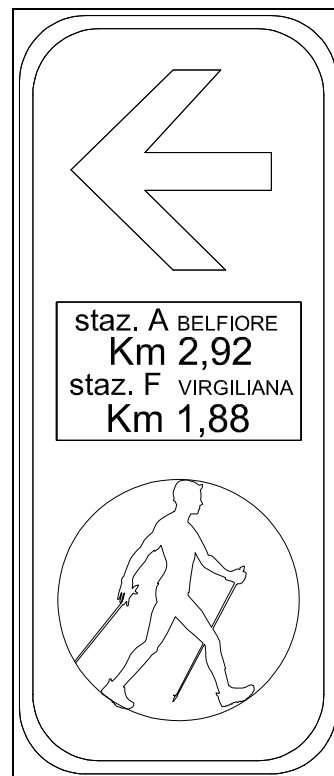
TABELLA 1: visibile per chi proviene da P. Giulia e si dirige verso Canottieri

TABELLA 2: visibile per chi proviene da Canottieri e si dirige verso P. Giulia

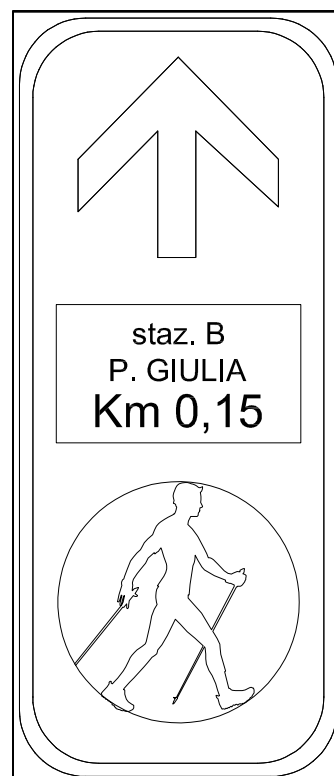
MISURA TABELLE: 15 x 35 cm in lamiera o alluminio sciolato con pellicola rifrangente e colori per cartelli turistici come da normativa

FISSAGGIO: Staffa bifacciale per segnaletica esterna/stradale completa di n° 2 dadi + n° 2 bulloni

NUOVO PALO: zincato per segnaletica stradale, altezza 300cm, diametro 48/60mm. (compreso fissaggio a terra)

07	
AB	

TRATTO PERCORSO: Belfiore - Porta Giulia (Cittadella)

LUOGO POSIZIONAMENTO: ingresso sottopasso
in via S. Michele

N° 1 cartello montato secondo lo
schema evidenziato sotto

palo esistente

■ nuovo palo

□ altro supporto



TABELLA 1



NOTE

TABELLA 1: visibile per chi proviene da Canottieri in direzione Piazza Giulia.

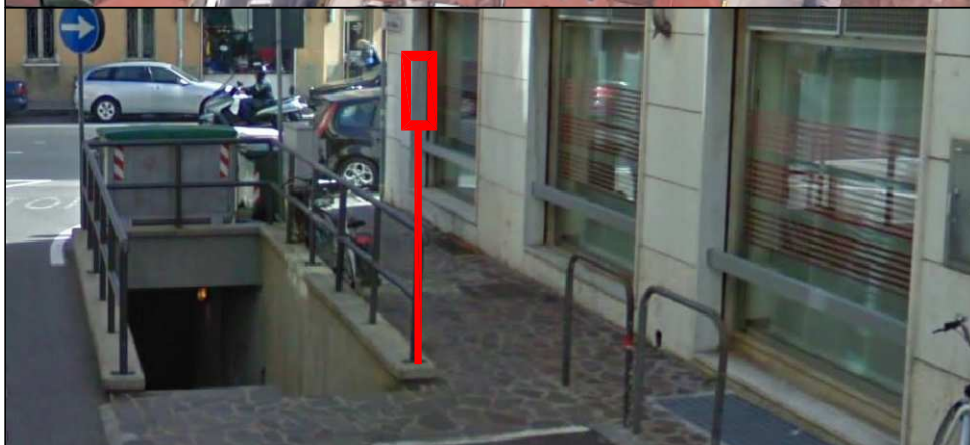
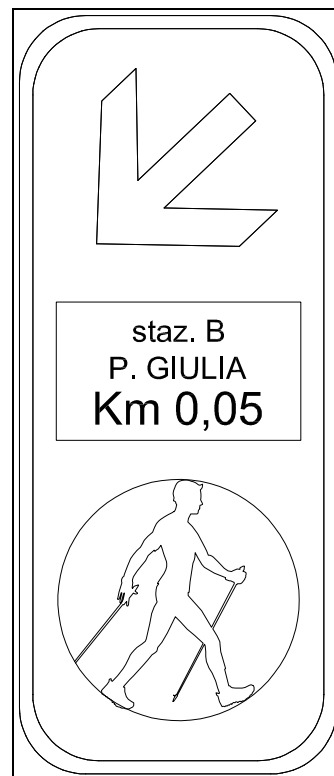
MISURA TABELLE: 15 x 35 cm in lamiera o alluminio sciolato con pellicola rifrangente e colori per cartelli turistici come da normativa

FISSAGGIO: previsto nuovo palo e Staffa monofacciale per segnaletica esterna/stradale completa di dadi e bulloni

NUOVO PALO: zincato per segnaletica stradale, altezza 300cm, diametro 48/60mm.
(compreso fissaggio a terra)

01	
BC	

TRATTO PERCORSO: Porta Giulia (Cittadella) - Sparafucile

LUOGO POSIZIONAMENTO: Strada Montata (in uscita da Porta Giulia, verso strada degli Spalti)

N° 2 cartelli paralleli
montati sullo stesso palo secondo lo
schema evidenziato sotto

palo esistente

nuovo palo

altro supporto

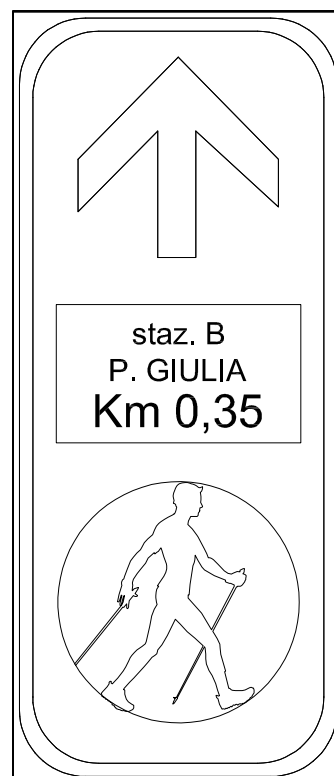
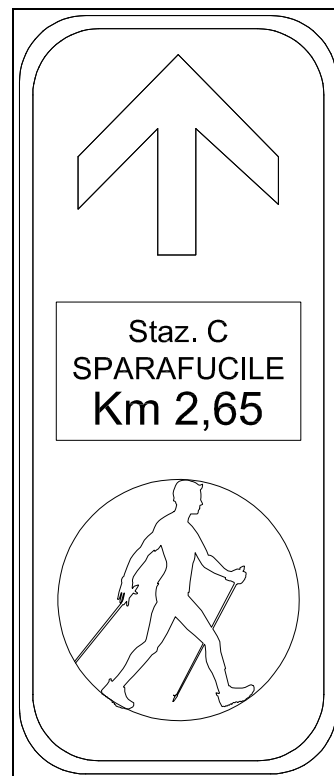

NOTE

TABELLA 1: visibile per chi proviene da P. Giulia e si dirige verso Sparafucile

TABELLA 2: visibile per chi proviene da Sparafucile e si dirige verso P. Giulia

MISURA TABELLE: 15 x 35 cm in lamiera o alluminio sciolato con pellicola rifrangente e colori per cartelli turistici come da normativa

FISSAGGIO: Staffa bifacciale o due staffe monofacciali per segnaletica esterna/stradale completa di n° 2 dadi + n° 2 bulloni

NUOVO PALO: zincato per segnaletica stradale, altezza 300cm, diametro 48/60mm. (compreso fissaggio a terra)

02	
BC	

TRATTO PERCORSO: Porta Giulia (Cittadella) - Sparafucile

LUOGO POSIZIONAMENTO: Strada Montata (in uscita da Porta Giulia, verso strada degli Spalti)

N° 2 cartelli montati sullo stesso palo secondo lo schema evidenziato sotto

palo esistente

■ nuovo palo

□ altro supporto



TABELLA 1



TABELLA 2



NOTE

TABELLA 1: visibile per chi proviene da P. Giulia e si dirige verso Sparafucile

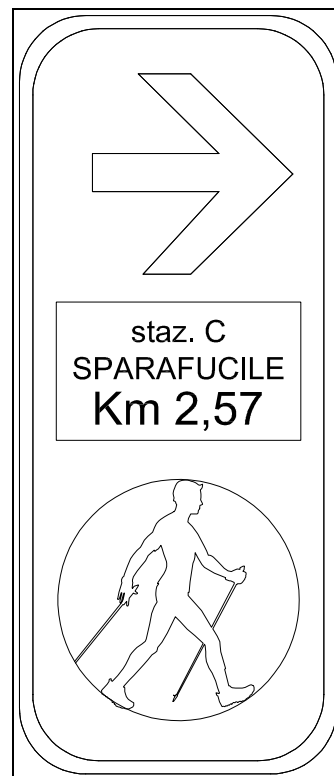
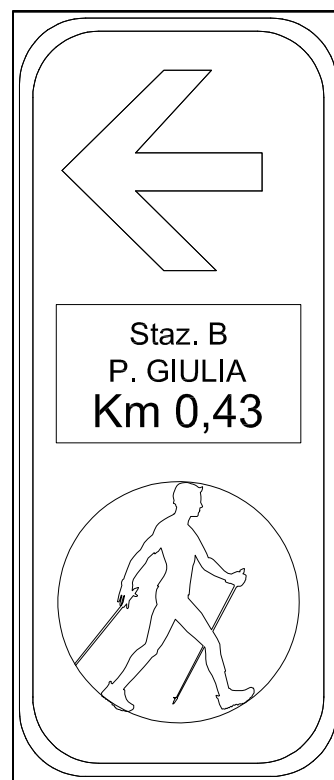
TABELLA 2: visibile per chi proviene da Sparafucile e si dirige verso P. Giulia

MISURA TABELLE: 15 x 35 cm in lamiera o alluminio scatoato con pellicola rifrangente e colori per cartelli turistici come da normativa

FISSAGGIO: Staffa bifacciale (ad angolo) o due staffe monofacciali per segnaletica esterna/stradale completa di n° 2 dadi + n° 2 bulloni

NUOVO PALO: zincato per segnaletica stradale, altezza 300cm, diametro 48/60mm. (compreso fissaggio a terra)

03	
BC	

TRATTO PERCORSO: Porta Giulia (Cittadella) - Sparafucile	
LUOGO POSIZIONAMENTO: Parco periurbano, lago di mezzo dietro Ex Cartiera burgo	
N° 2 cartelli montati paralleli sullo stesso palo secondo lo schema evidenziato sotto	<input checked="" type="checkbox"/> palo esistente
	<input type="checkbox"/> nuovo palo
	<input type="checkbox"/> altro supporto

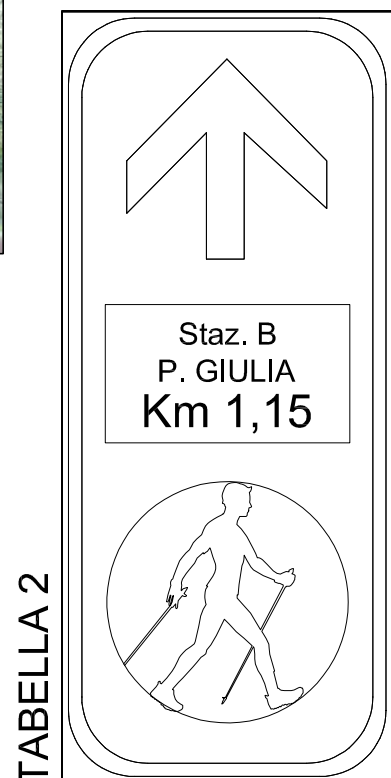
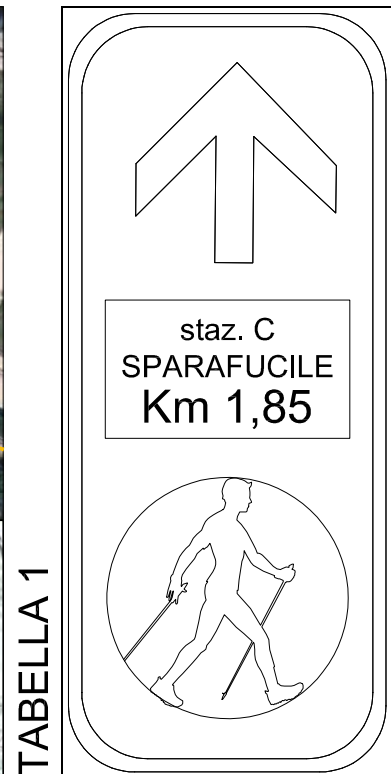

NOTE

TABELLA 1: visibile per chi proviene da P. Giulia e si dirige verso Sparafucile

TABELLA 2: visibile per chi proviene da Sparafucile e si dirige verso P. Giulia

MISURA TABELLE: 15 x 35 cm in lamiera o alluminio sciolto con pellicola rifrangente e colori per cartelli turistici come da normativa

FISSAGGIO: Staffa bifacciale per segnaletica esterna/stradale completa di n° 2 dadi + n° 2 bulloni

04	
BC	

TRATTO PERCORSO: Porta Giulia (Cittadella) - Sparafucile

LUOGO POSIZIONAMENTO: Parco periurbano, lago di mezzo, bivio con sentiero che a sinistra porta verso Porto Mantovano dritto prosegue verso Sparafucile

N° 2 cartelli montati paralleli sullo stesso palo secondo lo schema evidenziato sotto

	palo esistente
	nuovo palo
	altro supporto

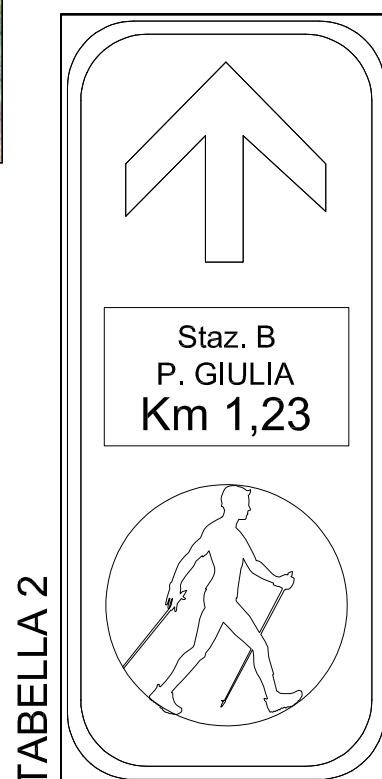
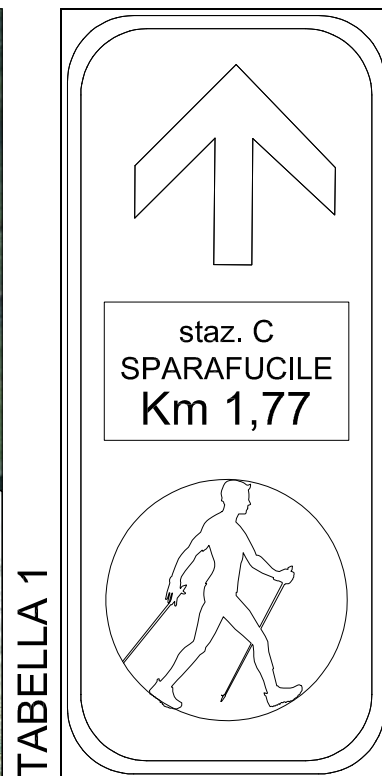

NOTE

TABELLA 1: visibile per chi proviene da P. Giulia e si dirige verso Sparafucile

TABELLA 2: visibile per chi proviene da Sparafucile e si dirige verso P. Giulia

MISURA TABELLE: 15 x 35 cm in lamiera o alluminio scatoletto con pellicola rifrangente e colori per cartelli turistici come da normativa

FISSAGGIO: Staffa bifacciale per segnaletica esterna/stradale completa di n° 2 dadi + n° 2 bulloni

05	
BC	

TRATTO PERCORSO: Porta Giulia (Cittadella) - Sparafucile

LUOGO POSIZIONAMENTO: Parco periurbano, lago di mezzo, bivio con sentiero che a sinistra porta verso Porto Mantovano a destra prosegue verso panoramica, dritto prosegue verso Sparafucile

N° 2 cartelli montati sullo stesso palo secondo lo schema evidenziato sotto

	palo esistente
	nuovo palo
	altro supporto



NOTE

TABELLA 1: visibile per chi proviene da P. Giulia e si dirige verso Sparafucile

TABELLA 2: visibile per chi proviene da Sparafucile e si dirige verso P. Giulia

MISURA TABELLE: 15 x 35 cm in lamiera o alluminio scatolato con pellicola rifrangente e colori per cartelli turistici come da normativa

FISSAGGIO: Staffa bifacciale (ad angolo) o due staffe monofacciali per segnaletica esterna/stradale completa di n° 2 dadi + n° 2 bulloni

TABELLA 1



TABELLA 2



06	
BC	

TRATTO PERCORSO: Porta Giulia (Cittadella) - Sparafucile

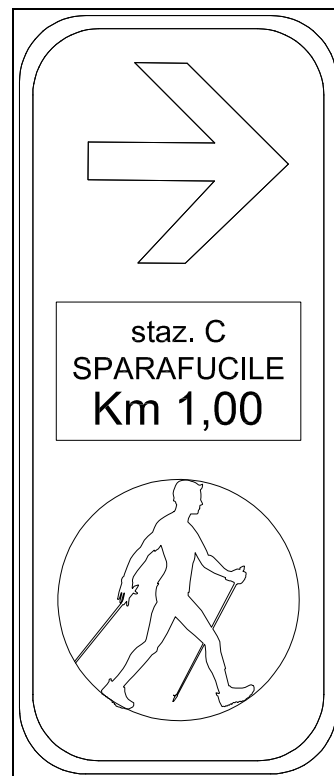
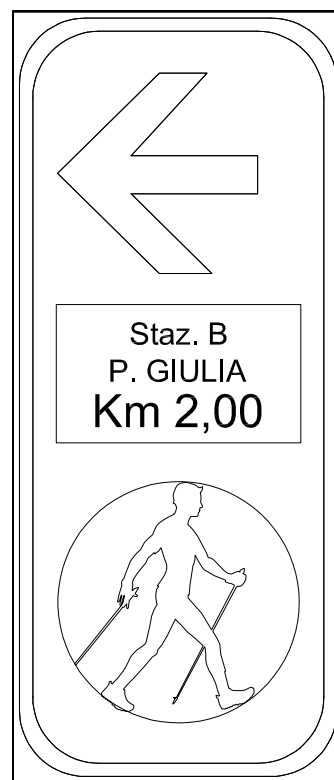
LUOGO POSIZIONAMENTO: Parco periurbano, lago di mezzo, bivio con sentiero che a destra ritorna verso Cittadella costeggiando il lago, a sinistra prosegue verso Sparafucile

N° 2 cartelli montati sullo stesso palo secondo lo schema evidenziato sotto

	palo esistente
	nuovo palo
	altro supporto



TABELLA 1: visibile per chi proviene da P. Giulia e si dirige verso Sparafucile



TABELLA 2: visibile per chi proviene da Sparafucile e si dirige verso P. Giulia

MISURA TABELLE: 15 x 35 cm in lamiera o alluminio sciolato con pellicola rifrangente e colori per cartelli turistici come da normativa

FISSAGGIO: Staffa bifacciale (ad angolo) o due staffe monofacciali per segnaletica esterna/stradale completa di n° 2 dadi + n° 2 bulloni

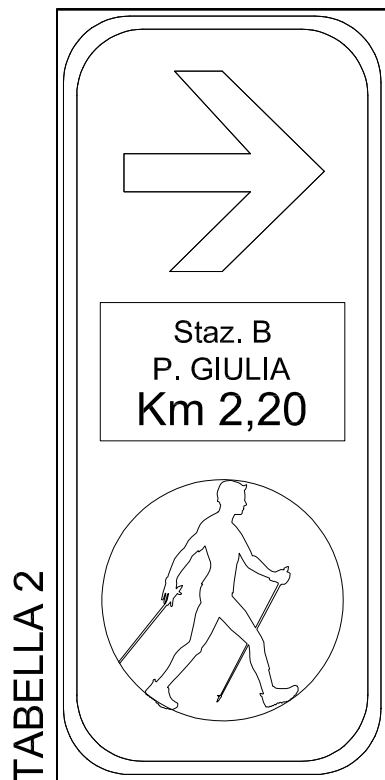
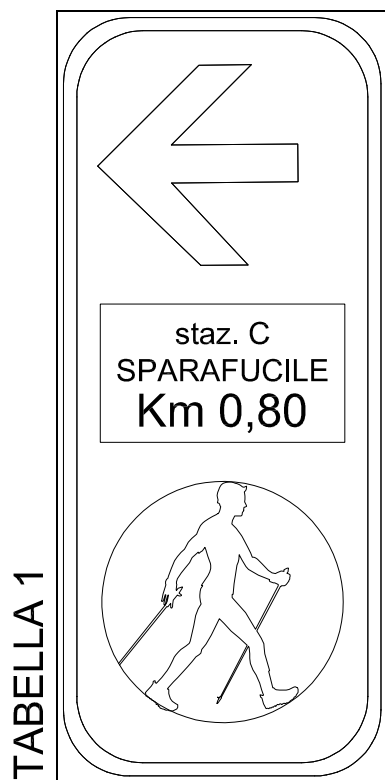

07	
BC	

TRATTO PERCORSO: Porta Giulia (Cittadella) - Sparafucile

LUOGO POSIZIONAMENTO: Parco periurbano, lago di mezzo, bivio vicino alla Rocca di Sparafucile in direzione sottopasso sottopasso

N° 1 cartello montato secondo lo schema evidenziato sotto

<input checked="" type="checkbox"/>	palo esistente
<input type="checkbox"/>	nuovo palo
<input type="checkbox"/>	altro supporto



TABELLA 1

NOTE

TABELLA 1: visibile per chi proviene da P. Giulia e si dirige verso sottopassaggio

MISURA TABELLE: 15 x 35 cm in lamiera o alluminio scatolato con pellicola rifrangente e colori per cartelli turistici come da normativa

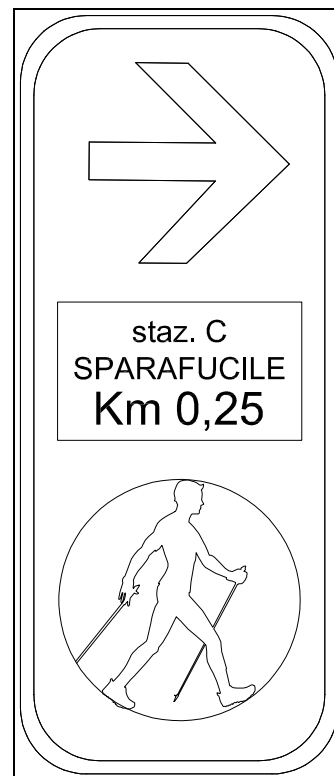
FISSAGGIO: Staffa monofacciale per segnaletica esterna/stradale completa di n° 2 dadi + n° 2 bulloni

08	
BC	

TRATTO PERCORSO: Porta Giulia (Cittadella) - Sparafucile

LUOGO POSIZIONAMENTO: Parco periurbano, lago di mezzo, bivio vicino alla Rocca di Sparafucile in direzione sottopasso sottopasso

N° 1 cartello montato secondo lo schema evidenziato sotto

<input checked="" type="checkbox"/>	palo esistente
<input type="checkbox"/>	nuovo palo
<input type="checkbox"/>	altro supporto



TABELLA 1



NOTE

TABELLA 1: visibile per chi proviene da Sottopasso e si dirige verso Porta Giulia

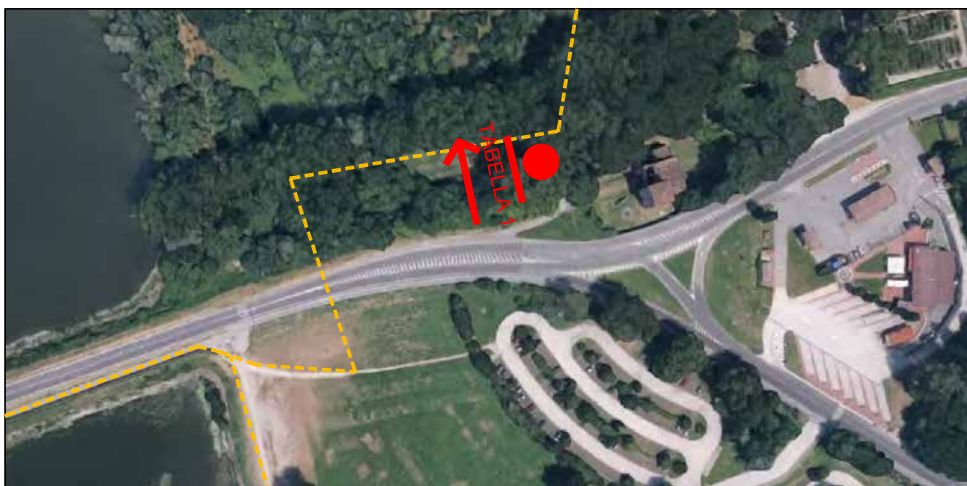
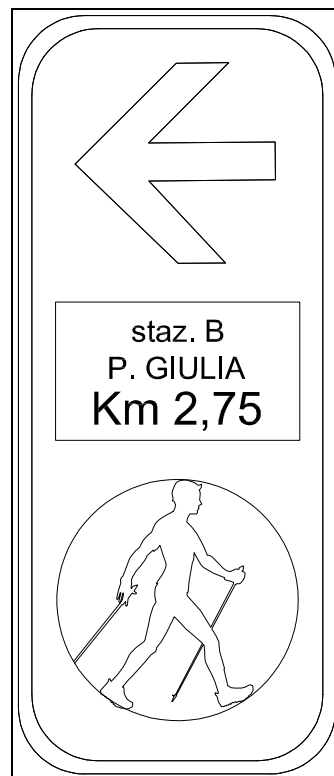
MISURA TABELLE: 15 x 35 cm in lamiera o alluminio scatolato con pellicola rifrangente e colori per cartelli turistici come da normativa

FISSAGGIO: Staffa monofacciale per segnaletica esterna/stradale completa di n° 2 dadi + n° 2 bulloni

09
BC

TRATTO PERCORSO: Porta Giulia (Cittadella) - Sparafucile

LUOGO POSIZIONAMENTO: Parco periurbano, lago di mezzo, zona vicino all'ingresso del sottopasso e in corrispondenza delle recinzioni in legno

N° 2 cartelli montati su recinzione esistente in legno.
In alternativa il montaggio potrà avvenire su unico nuovo palo

palo esistente

* nuovo palo

■ altro supporto:recinzione di legno esistente



TABELLA 1



TABELLA 2



TABELLA 1: visibile per chi proviene da P. Giulia e si dirige verso sottopasso

TABELLA 2: visibile per chi proviene da sottopasso e si dirige verso P. Giulia

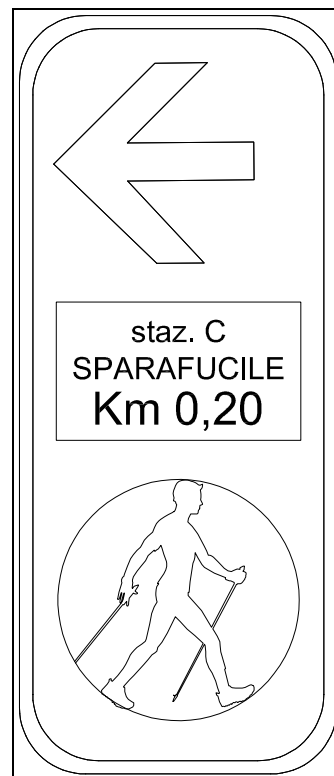
MISURA TABELLE: 15 x 35 cm in lamiera o alluminio sciolato con pellicola rifrangente e colori per cartelli turistici come da normativa

IPOTESI 1 FISSAGGIO: n° 2 staffe monofacciali per palo di legno (o altro sistema di aggancio che preveda di abbracciare un diametro maggiore rispetto al palo metallico).

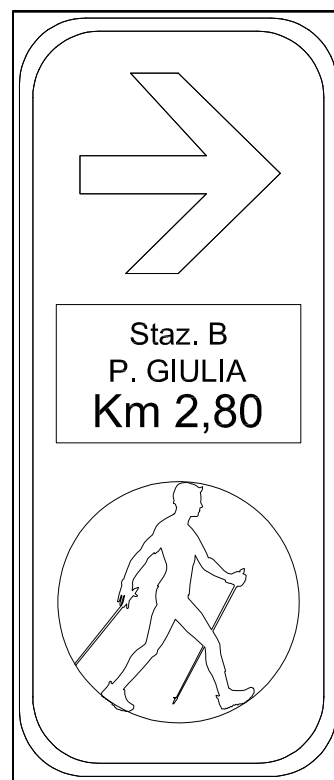
IPOTESI 2: fissaggio di entrambe le tabelle su unico nuovo palo

* NUOVO PALO - alternativa a soluzione su recinzione lignea

10	
BC	

TRATTO PERCORSO: Porta Giulia (Cittadella) - Sparafucile

LUOGO POSIZIONAMENTO: Zona Campo Canoe, lago inferiore, vicino all'uscita del sottopasso in corrispondenza delle recinzioni in legno ai lati del sentiero.

palo esistente

nuovo palo

altro supporto:recinzione di legno esistente



TABELLA 1



TABELLA 2

NOTE

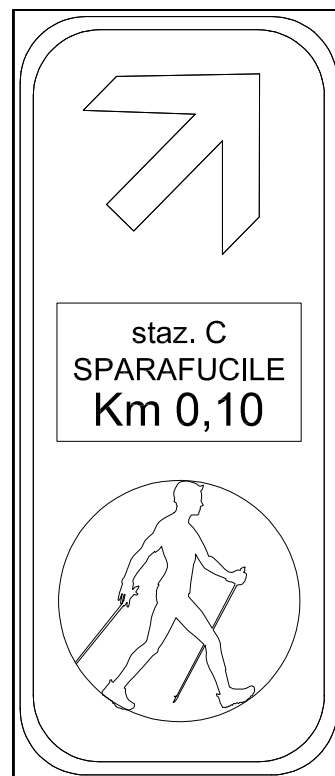
TABELLA 1: visibile per chi proviene da P. Giulia e si dirige verso il lago

TABELLA 2: visibile per chi proviene dal lago e si dirige verso il sottopassaggio

MISURA TABELLE: 15 x 35 cm in lamiera o alluminio scatoato con pellicola rifrangente e colori per cartelli turistici come da normativa

FISSAGGIO: n° 2 staffe monofacciali per palo di legno (o altro sistema di aggancio che preveda di abbracciare un diametro maggiore rispetto al palo metallico)

01	
CG	

TRATTO PERCORSO: Sparafucile - Brennero

LUOGO POSIZIONAMENTO: in prossimità dell'edificio gare canoa

N° 2 cartelli paralleli
montati sullo stesso palo secondo lo
schema evidenziato sotto

palo esistente

nuovo palo

altro supporto



TABELLA 1



TABELLA 2

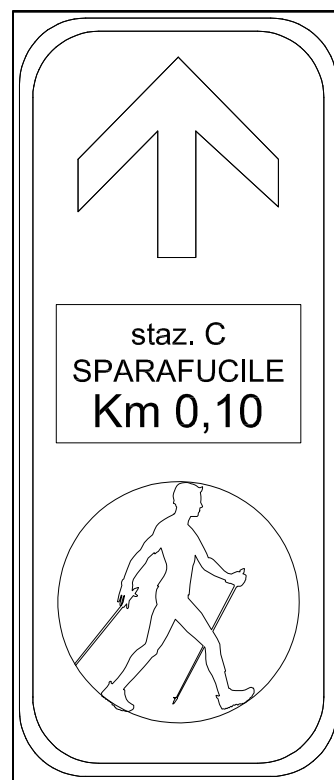

NOTE

TABELLA 1: visibile per chi proviene da sottopassaggio e si dirige verso Diga Masetti

TABELLA 2: visibile per chi proviene da Diga Masetti e si dirige verso il sottopassaggio

MISURA TABELLE: 15 x 35 cm in lamiera o alluminio sciolato con pellicola rifrangente e colori per cartelli turistici come da normativa

FISSAGGIO: nuovo palo di supporto + Staffa bifacciale per segnaletica esterna/stradale completa di dadi e bulloni

02	POST
CG	

TRATTO PERCORSO: da Sparafucile a Diga Masetti

LUOGO POSIZIONAMENTO: all'uscita del tratto di sentiero tra il lago di mezzo e il polo industriale su via Brennero (fianco Club Motonautico)

NOTE: il posizionamento avverrà successivamente all'apertura del ponte ciclabile verso diga Masetti su palo esistente per tabella "G"



	palo esistente
	nuovo palo
	altro supporto



TABELLA 1: visibile per chi proviene da Sparafucile e si dirige verso via Brennero

TABELLA 2 : visibile per chi proviene da Diga Masetti e procede verso Sparafucile

MISURA TABELLE: 15 x 35 cm in lamiera o alluminio sciolato con pellicola rifrangente e colori per cartelli turistici come da normativa

FISSAGGIO: staffe monofacciali per segnaletica esterna/stradale completa di dadi e bulloni

DA PREPARARE per fase successiva: apertura ciclopedonale verso Diga Masetti.

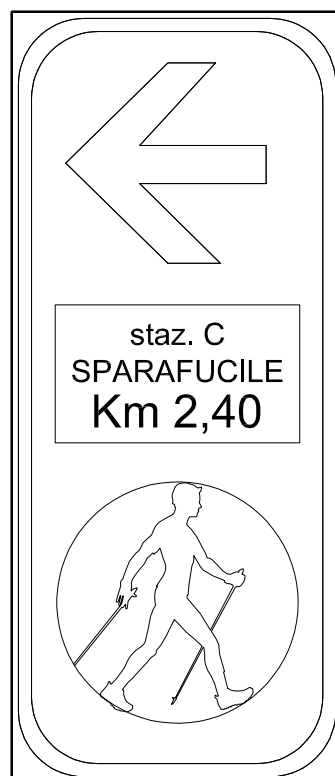

01
DE

TRATTO PERCORSO: Diga Masetti - Piazza Arche

LUOGO POSIZIONAMENTO: intersezione tra vicolo Maestro (porzione non asfaltata) e via Salvado Allende

N° 2 cartelli paralleli montati sullo stesso nuovo palo secondo lo schema evidenziato sotto

palo esistente

■ nuovo palo

□ altro supporto

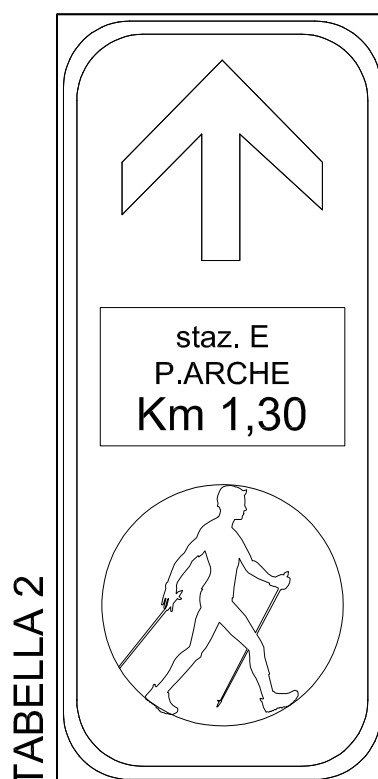
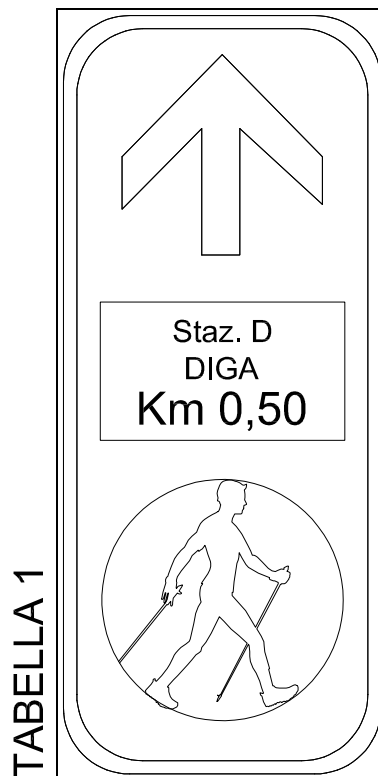
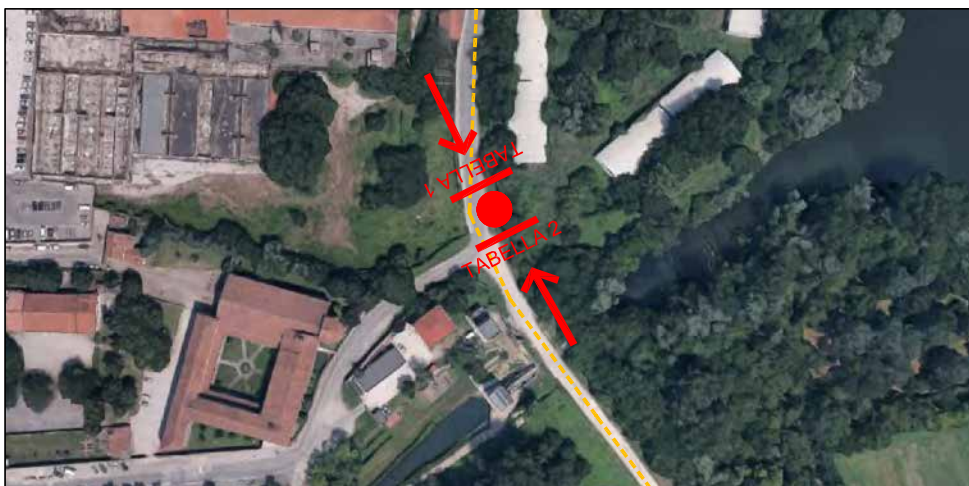

NOTE

TABELLA 1: visibile per chi proviene da Anconetta e si dirige verso Diga Masetti

TABELLA 2: visibile per chi proviene da Diga Masetti e si dirige verso Anconetta

MISURA TABELLE: 15 x 35 cm in lamiera o alluminio sciolato con pellicola rifrangente e colori per cartelli turistici come da normativa

FISSAGGIO: Staffa bifacciale per segnaletica esterna/stradale completa di dadi e bulloni

NUOVO PALO: zincato per segnaletica stradale, altezza 300cm, diametro 48/60mm. (compreso fissaggio a terra)

02
DE

TRATTO PERCORSO: Diga Masetti - Piazza Arche

LUOGO POSIZIONAMENTO: intersezione tra vicolo Maestro e via Ernst Gombrich

N° 2 cartelli paralleli
montati sullo stesso palo (posto su
panettone esistente)

palo esistente

■ nuovo palo

□ altro supporto



TABELLA 1



TABELLA 2



TABELLA 1: visibile per chi proviene da Anconetta e si dirige verso Diga Masetti

TABELLA 2: visibile per chi proviene da Diga Masetti e si dirige verso Anconetta

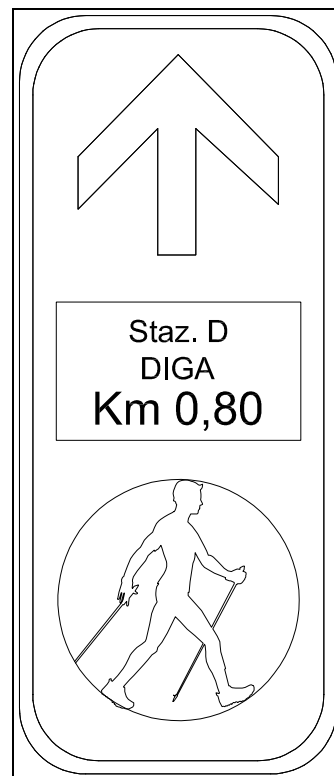
MISURA TABELLE: 15 x 35 cm in lamiera o alluminio sciolato con pellicola rifrangente e colori per cartelli turistici come da normativa

FISSAGGIO: Staffa bifacciale per segnaletica esterna/stradale completa di dadi e bulloni

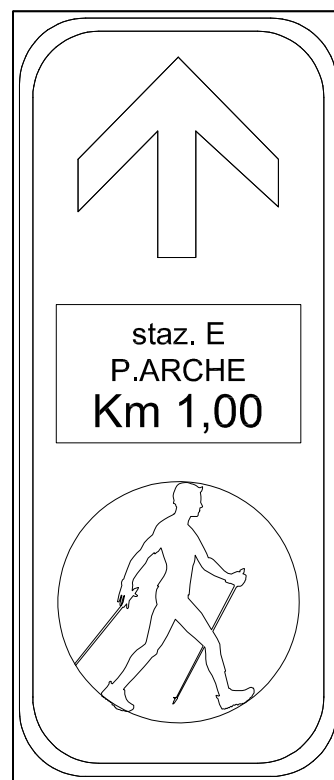
NUOVO PALO: zincato per segnaletica stradale, altezza 300cm, diametro 48/60mm. (compreso fissaggio a terra)

spostare SEGNALETICA all'interno del percorso ciclabile dopo la conclusione dei lavori attualmente in atto.

03
DE

TRATTO PERCORSO: Diga Masetti - Piazza Arche

LUOGO POSIZIONAMENTO: intersezione tra vicolo Maestro e via Argine in prossimità dell'uscita del parcheggio Anconetta

N° 2 cartelli in pianta perpendicolari tra loro, montati sullo stesso nuovo palo secondo lo schema evidenziato sotto

palo esistente

■ nuovo palo

□ altro supporto



TABELLA 1



TABELLA 2



TABELLA 1: visibile per chi proviene da Diga Masetti e si dirige verso Piazza Arche

TABELLA 2: visibile per chi proviene da piazza Arche e si dirige verso Diga Masetti

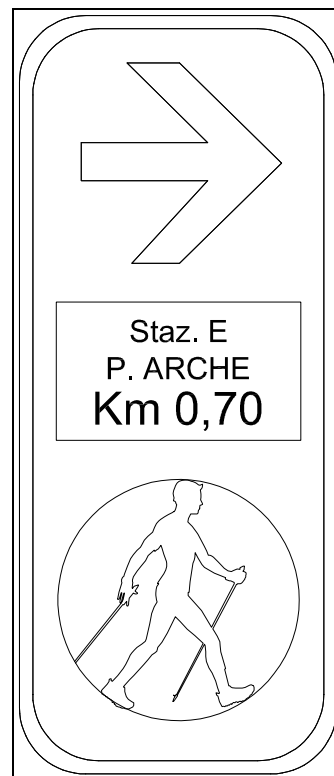
MISURA TABELLE: 15 x 35 cm in lamiera o alluminio sciolato con pellicola rifrangente e colori per cartelli turistici come da normativa

FISSAGGIO: n. 2 staffe monofacciali per segnaletica esterna/stradale completa di dadi e bulloni

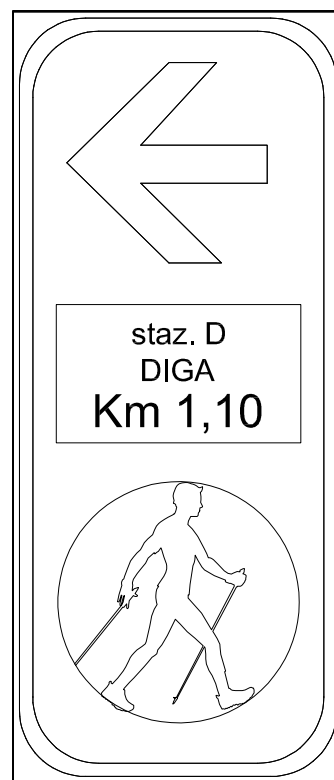
NUOVO PALO: zincato per segnaletica stradale, altezza 300cm, diametro 48/60mm. (compreso fissaggio a terra)

spostare SEGNALETICA all'interno del percorso ciclabile dopo la conclusione dei lavori attualmente in atto.

04
DE

TRATTO PERCORSO: Diga Masetti - Piazza Arche

LUOGO POSIZIONAMENTO: in prossimità dell'area verde posta tra l'ingresso al parcheggio Anconetta e il nuovo ponte ciclopedonale di porto Catena

N° 2 cartelli paralleli montati sullo stesso palo secondo lo schema evidenziato sotto

palo esistente

■ nuovo palo

□ altro supporto



TABELLA 1



TABELLA 2



TABELLA 1: visibile per chi proviene da piazza Arche (ponte ciclabile di Catena) e si dirige verso Diga Masetti

TABELLA 2: visibile per chi proviene da Diga Masetti e si dirige verso il ponte ciclabile e quindi verso Piazza Arche

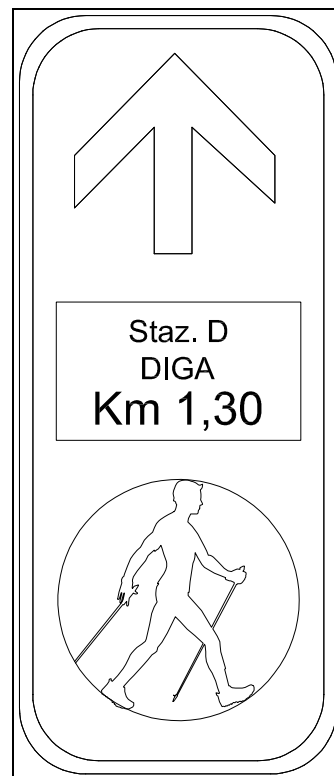
MISURA TABELLE: 15 x 35 cm in lamiera o alluminio scatolato con pellicola rifrangente e colori per cartelli turistici come da normativa

FISSAGGIO: Staffa bifacciale per segnaletica esterna/stradale completa di dadi e bulloni

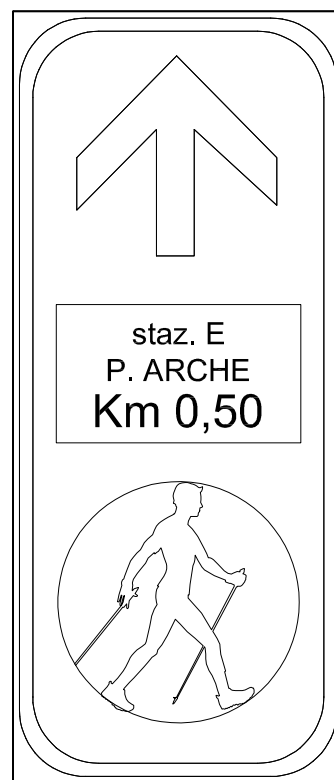
NUOVO PALO: zincato per segnaletica stradale, altezza 300cm, diametro 48/60mm. (compreso fissaggio a terra)

spostare SEGNALETICA all'interno del percorso ciclabile dopo la conclusione dei lavori attualmente in atto.

05
DE

TRATTO PERCORSO: Diga Masetti - Piazza Arche

LUOGO POSIZIONAMENTO: zona via Fondamenta / Porto Catena in prossimità del nuovo ponte di attraversamento all'interno del porto.

N° 2 cartelli montati
in modo perpendicolare fra loro
secondo lo schema evidenziato sotto

palo esistente

■ nuovo palo

□ altro supporto



TABELLA 1



TABELLA 2

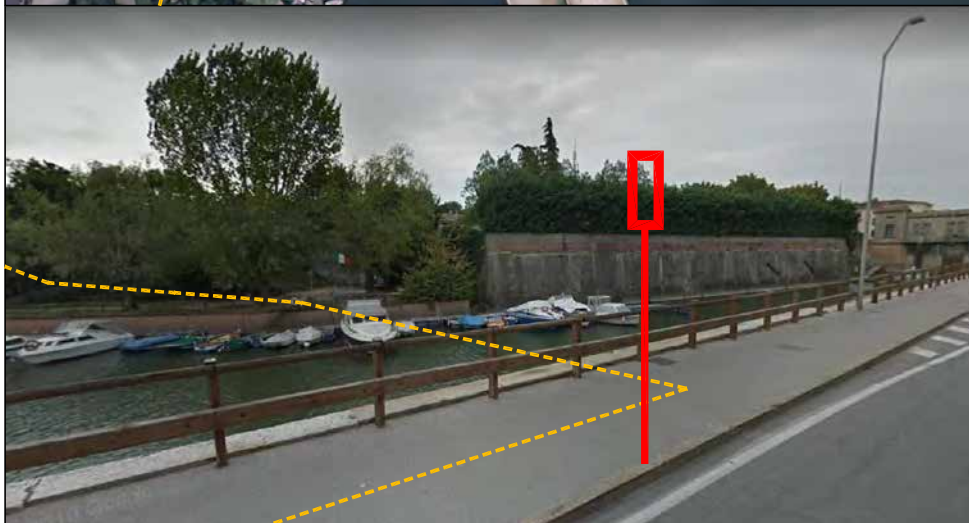

TABELLA 1: visibile per chi proviene da Piazza Arche e si dirige verso Anconetta attraversando il futuro ponte a Porto Catena

TABELLA 2: visibile per chi proviene da Anconetta, ha attraversato il ponte e si dirige verso Piazza Arche

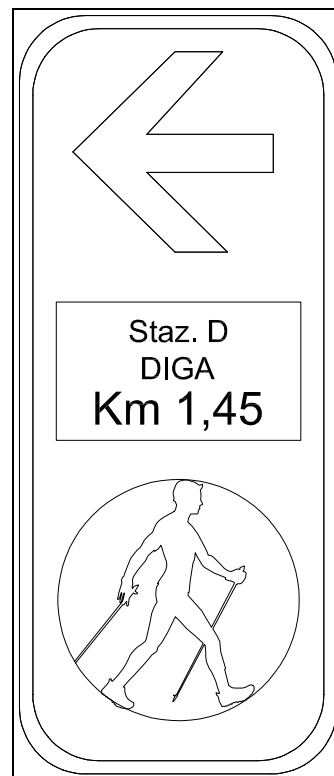
MISURA TABELLE: 15 x 35 cm in lamiera o alluminio sciolato con pellicola rifrangente e colori per cartelli turistici come da normativa

FISSAGGIO: n. 1 staffa bifacciale per segnaletica esterna/stradale completa di dadi e bulloni

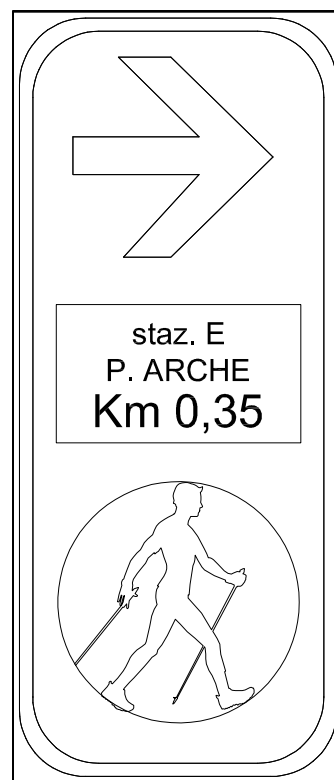
NUOVO PALO: zincato per segnaletica stradale, altezza 300cm, diametro 48/60mm. (compreso fissaggio a terra)

spostare SEGNALETICA all'interno del percorso ciclabile dopo la conclusione dei lavori attualmente in atto.

06
DE

TRATTO PERCORSO: Diga Masetti - Piazza Arche

LUOGO POSIZIONAMENTO: zona via Fondamenta / Porto Catena
in prossimità del "molo"

N° 2 cartelli montati
parallelamente fra loro
secondo lo schema evidenziato sotto

<input checked="" type="checkbox"/>	palo esistente
<input type="checkbox"/>	nuovo palo
<input type="checkbox"/>	altro supporto



NOTE

TABELLA 1: visibile per chi
proviene da Piazza Arche e si
dirige verso Diga Masetti

TABELLA 2: visibile per chi
proviene da Diga Masetti e si
dirige verso Piazza Arche

MISURA TABELLE: 15 x 35 cm
in lamiera o alluminio sciolato
con pellicola rifrangente e colori
per cartelli turistici come da
normativa

FISSAGGIO: n. 1 staffa
bifacciale per segnaletica
esterna/stradale completa di
dadi e bulloni

TABELLA 1



TABELLA 2



07
DE

TRATTO PERCORSO: Diga Masetti - Piazza Arche

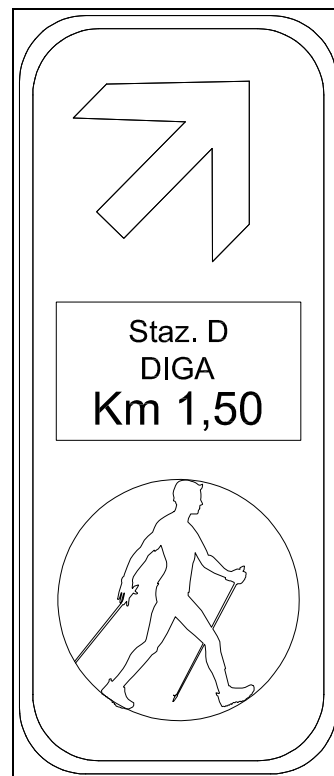
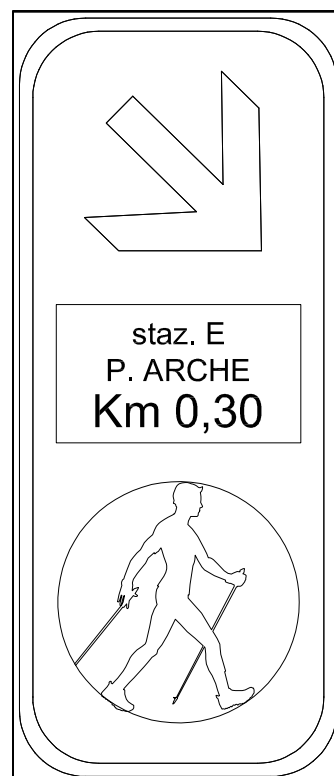
LUOGO POSIZIONAMENTO: zona canottieri all'uscita del percorso ciclabile su via Santa Maria Nuova

N° 2 cartelli montati
parallelamente fra loro
secondo lo schema evidenziato sotto

<input checked="" type="checkbox"/>	palo esistente
<input type="checkbox"/>	nuovo palo
<input type="checkbox"/>	altro supporto



TABELLA 1



TABELLA 2



NOTE

TABELLA 1: visibile per chi proviene da Piazza Arche e si dirige verso Diga Masetti

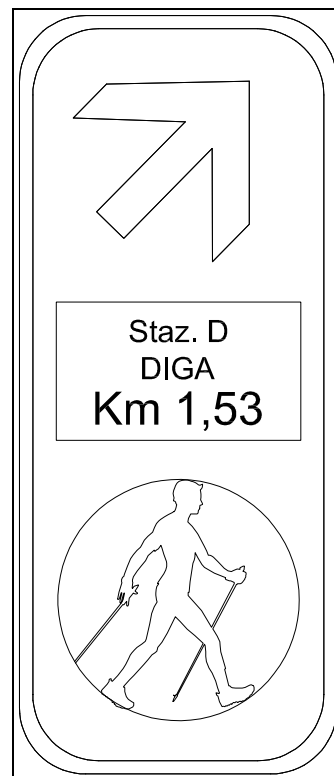
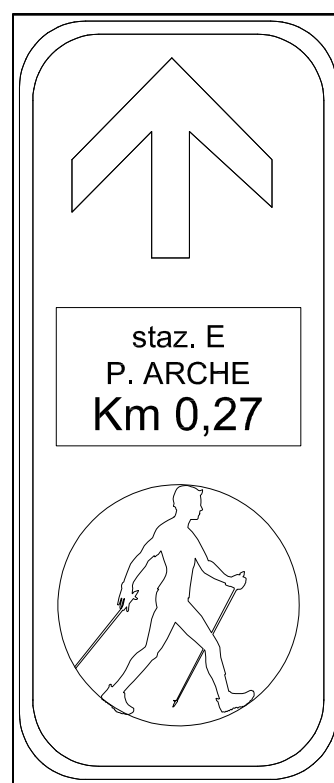
TABELLA 2: visibile per chi proviene da Diga Masetti e si dirige verso Piazza Arche

MISURA TABELLE: 15 x 35 cm in lamiera o alluminio sciolato con pellicola rifrangente e colori per cartelli turistici come da normativa

FISSAGGIO: n. 1 staffa bifacciale per segnaletica esterna/stradale completa di dadi e bulloni

01	
CE	

TRATTO PERCORSO: Sparafucile - Piazza Virgiliana

LUOGO POSIZIONAMENTO: intersezione tra ciclabile su viale Mincio e Ciclabile posta su lungolago

N° 2 cartelli montati sullo stesso palo secondo lo schema evidenziato sotto

<input checked="" type="checkbox"/>	palo esistente
<input type="checkbox"/>	nuovo palo
<input type="checkbox"/>	altro supporto



TABELLA 1



TABELLA 2



NOTE

TABELLA 1: visibile per chi sale dal lago e si dirige verso Sparafucile

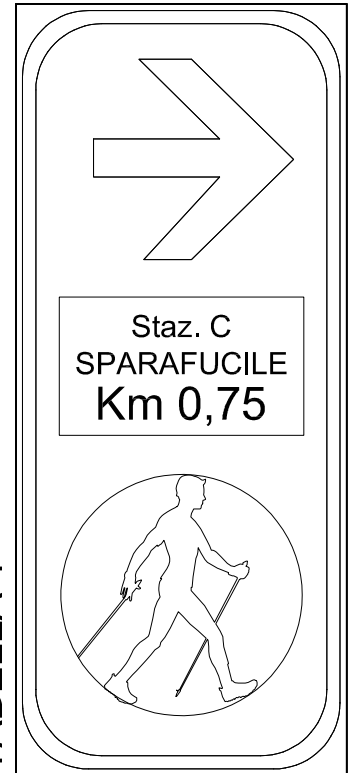
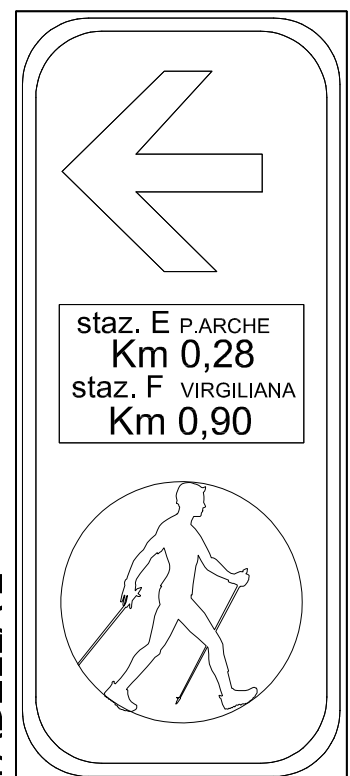
TABELLA 2: visibile per chi proviene da pista ciclabile Sparafucile e si dirige scendendo verso il lago

MISURA TABELLE: 15 x 35 cm in lamiera o alluminio scatoletto con pellicola rifrangente e colori per cartelli turistici come da normativa

FISSAGGIO: doppia Staffa monofacciale (o altro sistema per posizionare i cartelli tra loro con angolo di 90°) per segnaletica esterna/stradale completa di dadi e bulloni

02
CE

TRATTO PERCORSO: Sparafucile - Piazza Virgiliana - Sparafucile

LUOGO POSIZIONAMENTO: lungolago zona imbarco motonavi lago inferiore

N° 6 cartelli montati a gruppi di 3 su n° 1 palo nuovo secondo gli schemi evidenziati sotto e nella pagina successiva

palo esistente

■ nuovo palo

□ altro supporto



TABELLA 1



TABELLA 2



TABELLA 3

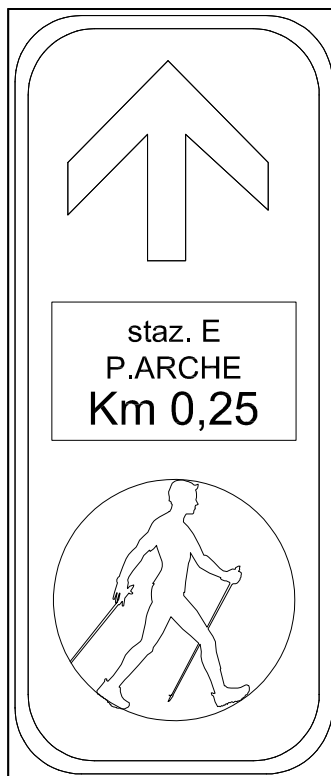

TABELLA 4



02
CE

TRATTO PERCORSO: Sparafucile - Piazza Virgiliana - Sparafucile

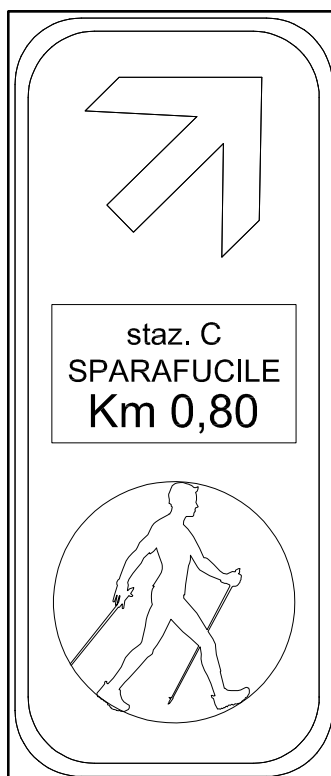
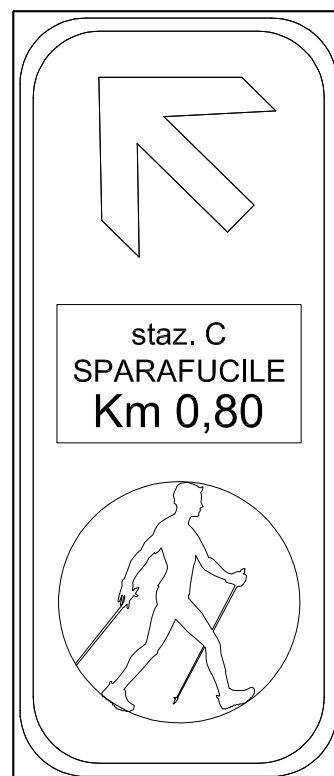
LUOGO POSIZIONAMENTO: lungolago zona imbarco motonavi
lago inferiore

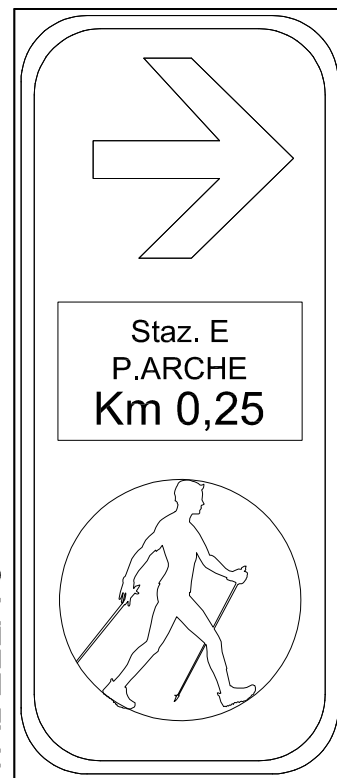
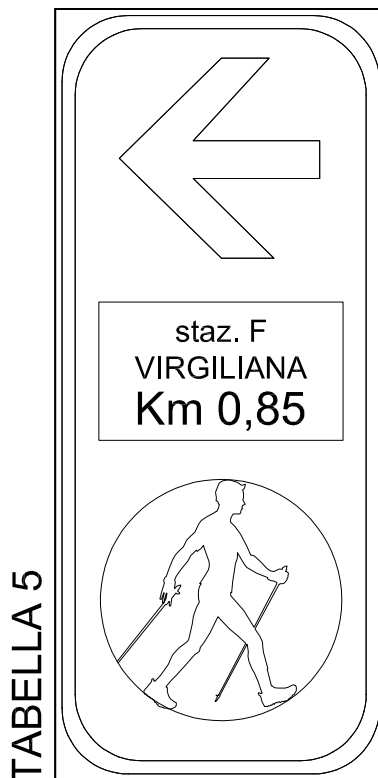
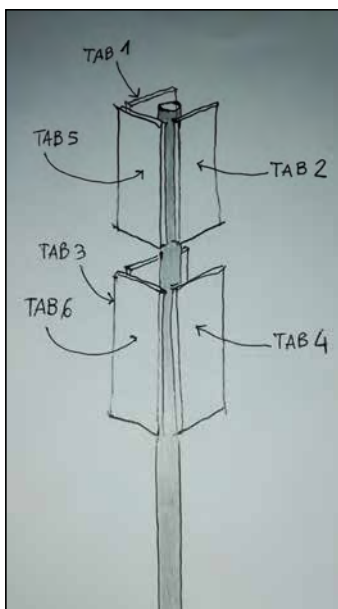

- TABELLA 1: visibile per chi proviene da staz. Piazza Virgiliana e procede verso piazza Arche
- TABELLA 2: visibile per chi proviene da staz. Piazza Arche e procede verso p. Virgiliana
- TABELLA 3: visibile per chi proviene da staz. Piazza Virgiliana e procede verso Sparafucile
- TABELLA 4: visibile per chi proviene da staz. piazza Arche e procede verso Sparafucile
- TABELLA 5: visibile per chi scende verso il lungolago e procede verso staz. Piazza Virgiliana
- TABELLA 6: visibile per chi scende verso il lungolago e procede verso staz. Piazza Arche

MISURA TABELLE: 15 x 35 cm in lamiera o alluminio sciolato con pellicola rifrangente e colori per cartelli turistici come da normativa
FISSAGGIO: Staffe bifacciali (tab.1-2 e tab. 3-4); staffe monofacciali (tab. 5 -6) per segnaletica esterna/stradale completa di dadi e bulloni
NUOVO PALO: zincato per segnaletica stradale, altezza 300cm, diametro 48/60mm.
(compreso fissaggio a terra)

01	
FB	

TRATTO PERCORSO: P. Virgiliana - Porta Giulia - Belfiore

LUOGO POSIZIONAMENTO: bivio tra percorso verso lago di sopra e percorso ciclabile su viale Mincio

N° 2 cartelli montati sullo stesso palo secondo lo schema evidenziato sotto

	palo esistente
	nuovo palo
	altro supporto

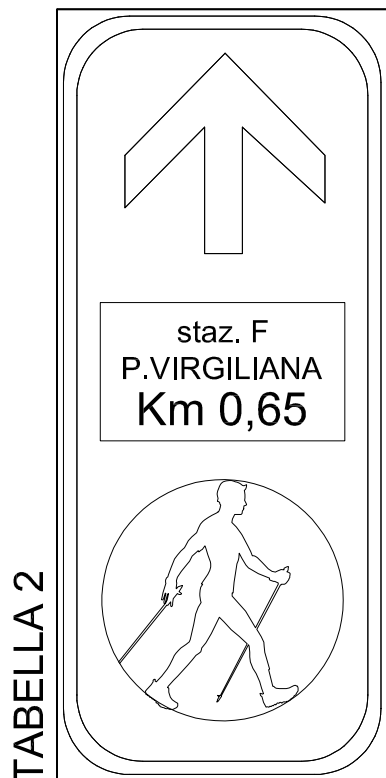
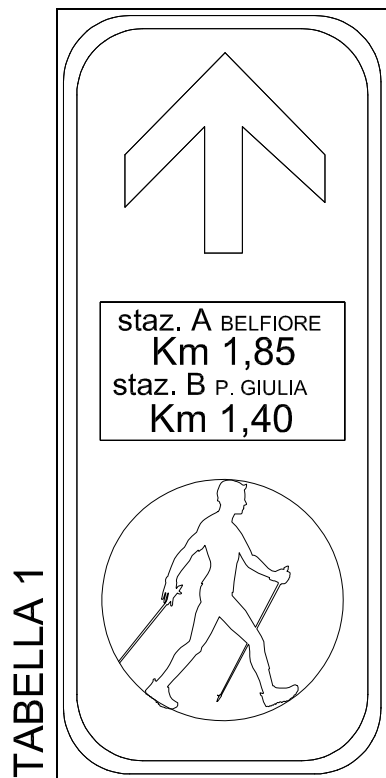

NOTE

TABELLA 1: visibile per chi proviene da piazza Virgiliana e si dirige verso sottopasso pedonale che conduce al lago di Sopra

TABELLA 2: visibile per chi proviene dal sottopasso e si dirige verso Piazza Virgiliana

MISURA TABELLE: 15 x 35 cm in lamiera o alluminio sciolato con pellicola rifrangente e colori per cartelli turistici come da normativa

FISSAGGIO: n. 1 Staffa bifacciale per segnaletica esterna/stradale completa di dadi e bulloni

02	
FB	

TRATTO PERCORSO: P. Virgiliana - Porta Giulia

LUOGO POSIZIONAMENTO: dopo il sottopasso di viale Mulini
intersezione tra percorsi ciclopedonali

N° 2 cartelli montati sullo stesso palo
posizionati uno sotto l'altro,
nell'immagine sottostante è riportato il
verso di fissaggio

	palo esistente
	nuovo palo
	altro supporto



TABELLA 1



TABELLA 2

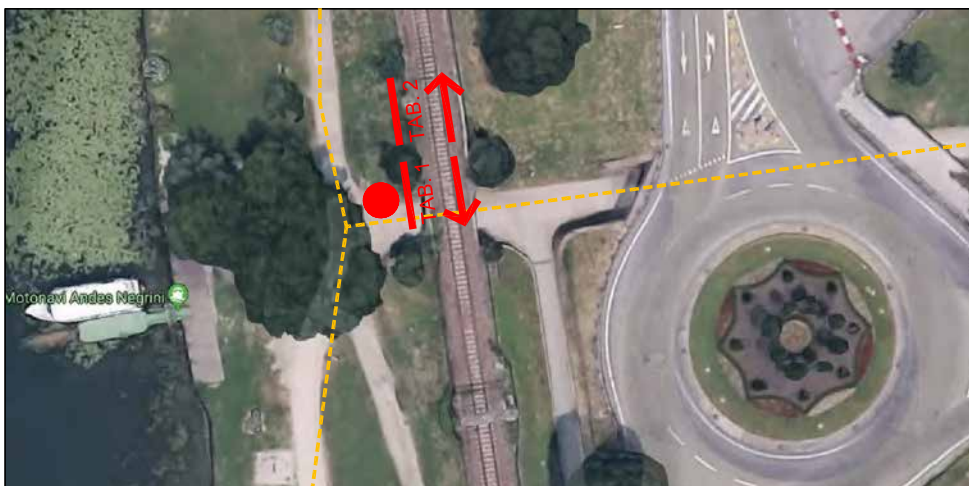

NOTE

TABELLA 1: visibile per chi proviene da piazza Virgiliana e si dirige verso Belfiore

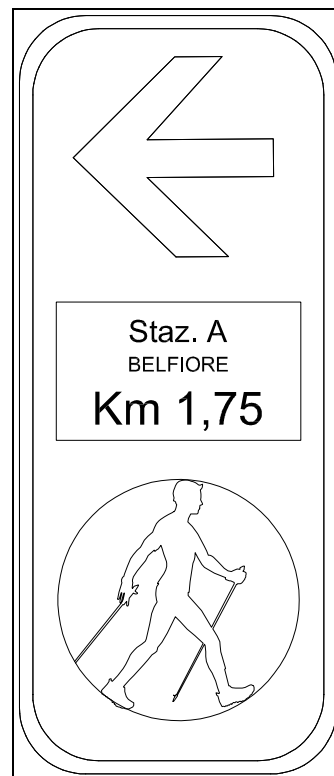
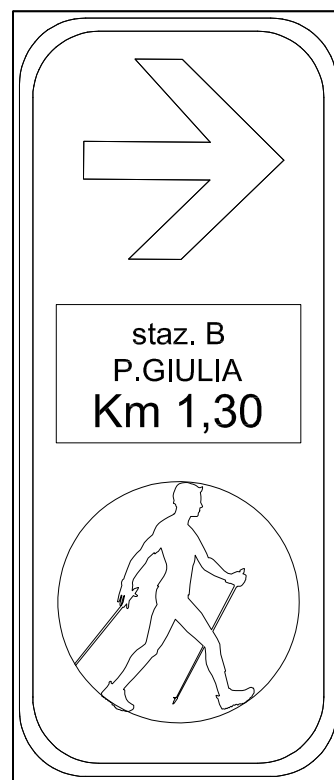
TABELLA 2: visibile per chi proviene da piazza Virgiliana e si dirige verso Cittadella

MISURA TABELLE: 15 x 35 cm in lamiera o alluminio scatolato con pellicola rifrangente e colori per cartelli turistici come da normativa

FISSAGGIO: n. 2 Staffe monofacciali per segnaletica esterna/stradale completa di dadi e bulloni

01	POST
GD	

TRATTO PERCORSO: Diga Masetti per Sparafucile (interruzione)

LUOGO POSIZIONAMENTO: area verde zona diga Masetti vicino rampa per pista ciclabile e rilevato di via Brennero.

N° 2 cartelli montati sullo stesso nuovo palo secondo lo schema evidenziato sotto

palo esistente

■ nuovo palo

□ altro supporto



NOTE

TABELLA 1: visibile per chi proviene dalla città e si dirige verso Sparafucile

TABELLA 2: visibile da chi si dirige verso la città da Sparafucile

MISURA TABELLE: 15 x 35 cm in lamiera o alluminio sciolato con pellicola rifrangente e colori per cartelli turistici come da normativa

FISSAGGIO: n° 1 staffa bifacciale per segnaletica esterna completa di dadi e bulloni

NUOVO PALO: zincato per segnaletica stradale, altezza 300cm, diametro 48/60mm.

TABELLA 1



TABELLA 2



DA PREPARARE per fase successiva
POSIZIONARE SOLO all'apertura della pista ciclabile:

	STAZIONE
A	

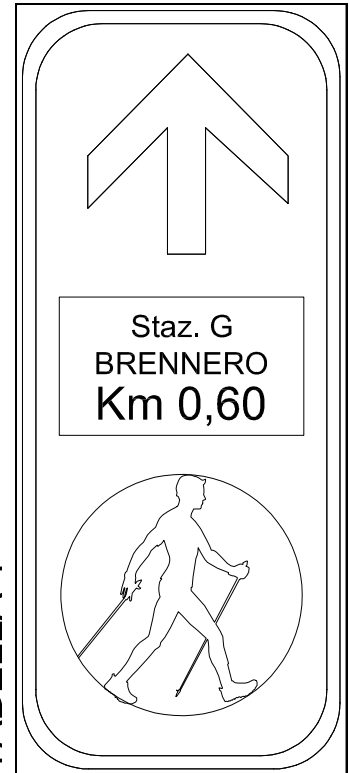
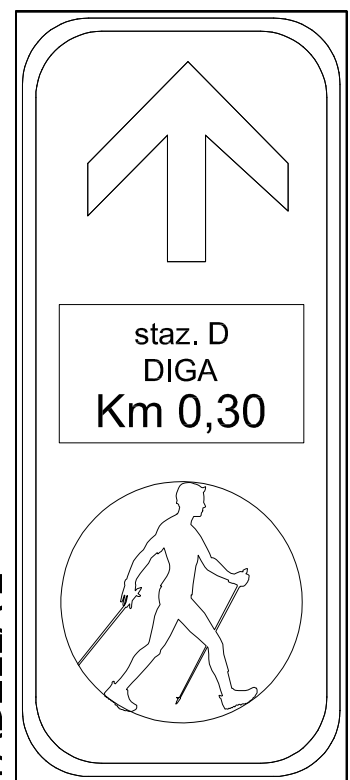
TABELLA TAPPA: Belfiore

LUOGO POSIZIONAMENTO: viale sette dicembre (zona di intersezione con il percorso ciclopedonale)

NOTE: su segnaletica esistente
tabella posta parallelamente al tracciato
della ciclopedonale

	palo esistente
	nuovo palo
	altro supporto



NOTE

TABELLA : posizionata su palo esistente parallelamente al verso di percorrenza della pista ciclabile,

MISURA TABELLE: 40 x 60 cm in lamiera o alluminio sciolato con pellicola rifrangente e colori per cartelli turistici come da normativa

FISSAGGIO: Staffa monofacciale adeguata per la dimensione del cartello per segnaletica esterna/stradale. Sistemare, raddrizzare e assicurare alla base il palo esistente

NORDIC WALKING

CITTÀ DI MANTOVA

PERCORSO PODISTICO E CAMMINATA NORDICA



IL PERCORSO

L'itinerario proposto fruibile a piedi da semplici camminatori, podisti o walkers ricalca il perimetro lacustre della città di Mantova. **Il circuito è suddiviso in micropercorsi** da 0,5 km a 3,1 Km. Ciascun tratto può essere ripetuto ciclicamente proporzionalmente alla preparazione atletica o semplicemente come percorso-passeggiata turistica all'aria aperta.



STAZIONI dei MICROPERCORSI:

- A - BELFIORE (via Sette dicembre)
- B - P.GIULIA (piazza Porta Giulia - Cittadella)
- C - SPARAFUCILE (strada Cipata)
- D - DIGA (via Diga Maselli)
- E - P.ARCHIE (Viale Mincio - piazza Arche)
- F - P.VIRGILIANA (Viale Mincio - piazza Virgiliana)
- G - Via BRENNERO



testo in Inglese

A - BELFIORE

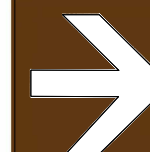

B - P.GIULIA
Km 3.2

C - P.VIRGILIANA
Km 1.0

B	STAZIONE
----------	----------

TABELLA TAPPA: Porta Giulia	
LUOGO POSIZIONAMENTO: Uscita Sottopasso piazza	
NOTE: su palo esistente lato ringhiera protezione sottopasso	palo esistente
	nuovo palo
	altro supporto



NOTE

TABELLA : posizionata su palo esistente parallelamente alla strada

MISURA TABELLE: 40 x 60 cm in lamiera o alluminio sciolato con pellicola rifrangente e colori per cartelli turistici come da normativa

FISSAGGIO: Staffa monofacciale adeguata per la dimensione del cartello per segnaletica esterna/stradale.

NORDIC WALKING

CITTÀ DI MANTOVA

PERCORSO PODISTICO E CAMMINATA NORDICA

IL PERCORSO

L'itinerario proposto fruibile a piedi da semplici camminatori, podisti o walkers ricalca il perimetro lacustre della città di Mantova. **Il circuito è suddiviso in micropercorsi** da 0,5 km a 3,1 Km. Ciascun tratto può essere ripetuto ciclicamente proporzionalmente alla preparazione atletica o semplicemente come percorso-passeggiata turistica all'aria aperta.

testo in Inglese

STAZIONI dei MICROPERCORSI:

- A - BELFIORE (via Sette dicembre)
- B - P.GIULIA (piazza Porta Giulia - Cittadella)
- C - SPARAFUCILE (strada Cipata)
- D - DIGA (via Diga Masetti)
- E - P.ARCHÉ (Viale Mincio - piazza Arche)
- F - P.VIRGILIANA (Viale Mincio - piazza Virgiliana)
- G - Via BRENNERO

A - BELFIORE
Km 3.2

C - P.VIRGILIANA
Km 2.4

←
B - P.GIULIA
→

C - SPARAFUCILE
Km 3.1

	STAZIONE
C	

TABELLA TAPPA: Sparafucile

LUOGO POSIZIONAMENTO: intersezione tra ciclabile all'imbocco ponte san Giorgio e ingresso campo Canoe

NOTE: visibile da chi proviene dal sottopasso verso la pista ciclabile dietro ai cartelli già esistenti

	palo esistente
	nuovo palo
	altro supporto



NOTE

TABELLA : posizionata su palo esistente dietro a tabelle già presenti

MISURA TABELLE: 40 x 60 cm in lamiera o alluminio sciolato con pellicola rifrangente e colori per cartelli turistici come da normativa

FISSAGGIO: Staffa monofacciale adeguata per la dimensione del cartello per segnaletica esterna/stradale.

NORDIC WALKING

CITTÀ DI MANTOVA

PERCORSO PODISTICO E CAMMINATA NORDICA



IL PERCORSO

L'itinerario proposto fruibile a piedi da semplici camminatori, podisti o walkers ricalca il perimetro lacustre della città di Mantova. **Il circuito è suddiviso in micropercorsi** da 0,5 km a 3,1 Km. Ciascun tratto può essere ripetuto ciclicamente proporzionalmente alla preparazione atletica o semplicemente come percorso-passeggiata turistica all'aria aperta.



TAPPE MICROPERCORSI:

- A - BELFIORE (via Sette dicembre)
- B - P.GIULIA (piazza Porta Giulia - Cittadella)
- C - SPARAFUCILE (strada Cipala)
- D - DIGA (via Diga Masetti)
- E - P.ARCHÉ (Viale Mincio - piazza Arche)
- F - P.VIRGILIANA (Viale Mincio - piazza Virgiliana)
- G - via BRENNERO

QR code

G - via BRENNERO Km 2.5



C - SPARAFUCILE

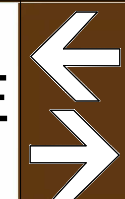



F - P.VIRGILIANA Km 1.3

E - P.ARCHÉ Km 1.3

B - P.GIULIA Km 3.1

	STAZIONE
D	

TABELLA TAPPA: Diga Masetti	
LUOGO POSIZIONAMENTO: intersezione tra vicolo Maestro e strada diga Masetti	
NOTE: visibile da chi entra in vicolo Maestro da strada diga Masetti	 palo esistente
	 nuovo palo
	 altro supporto



NOTE

TABELLA : posizionata su palo esistente parallelamente alla strada.

MISURA TABELLE: 40 x 60 cm in lamiera o alluminio sciolato con pellicola rifrangente e colori per cartelli turistici come da normativa

FISSAGGIO: Staffa monofacciale adeguata per la dimensione del cartello per segnaletica esterna/stradale.

NORDIC WALKING

CITTÀ DI MANTOVA

PERCORSO PODISTICO E CAMMINATA NORDICA

IL PERCORSO

L'itinerario proposto fruibile a piedi da semplici camminatori, podisti o walkers ricalca il perimetro lacustre della città di Mantova. **Il circuito è suddiviso in micropercorsi** da 0,5 km a 3,1 Km. Ciascun tratto può essere ripetuto ciclicamente proporzionalmente alla preparazione atletica o semplicemente come percorso-passeggiata turistica all'aria aperta.

testo in Inglese

STAZIONI dei MICROPERCORSI:

- A - BELFIORE (via Sette dicembre)
- B - P.GIULIA (piazza Porta Giulia - Cittadella)
- C - SPARAFUCILE (strada Cipata)
- D - DIGA (via Diga Masetti)
- E - P.ARCHÉ (Viale Mincio - piazza Arche)
- F - P.VIRGILIANA (Viale Mincio - piazza Virgiliana)
- G - Via BRENNERO

E - P.ARCHÉ
Km 2.1

D - DIGA

E	STAZIONE
----------	----------

TABELLA TAPPA: zona piazza Arche

LUOGO POSIZIONAMENTO: intersezione tra percorso ciclopedonale lungolago e sentieri di collegamento con viale Mincio (zona piazza Arche)

NOTE: visibile da chi proviene da viale Mincio verso il lago

	palo esistente (no standard)
	nuovo palo
	altro supporto



NOTE

TABELLA : posizionata su palo esistente Fronte città

MISURA TABELLE: 40 x 60 cm in lamiera o alluminio sciolato con pellicola rifrangente e colori per cartelli turistici come da normativa

FISSAGGIO: Staffa monofacciale adeguata per la dimensione del cartello per segnaletica esterna/stradale.

NORDIC WALKING

CITTÀ DI MANTOVA

PERCORSO PODISTICO E CAMMINATA NORDICA



IL PERCORSO

L'itinerario proposto fruibile a piedi da semplici camminatori, podisti o walkers ricalca il perimetro lacustre della città di Mantova. **Il circuito è suddiviso in micropercorsi** da 0,5 km a 3,1 Km. Ciascun tratto può essere ripetuto ciclicamente proporzionalmente alla preparazione atletica o semplicemente come percorso-passeggiata turistica all'aria aperta.



STAZIONI dei MICROPERCORSI:

- A - BELFIORE (via Sette dicembre)
- B - P.GIULIA (piazza Porta Giulia - Cittadella)
- C - SPARAFUCILE (strada Cipata)
- D - DIGA (via Diga Masetti)
- E - P.ARCHE (Viale Mincio - piazza Arche)
- F - P.VIRGILIANA (Viale Mincio - piazza Virgiliana)
- G - Via BRENNERO



F - VIRGILIANA
Km 1.0

C - CANOA
Km 1.0

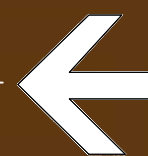

E - P.ARCHE

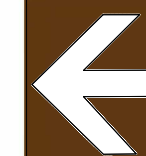

D - DIGA
Km 2.0

	STAZIONE
F	

TABELLA TAPPA: P. Virgiliana

LUOGO POSIZIONAMENTO: intersezione tra ciclopedonale posta in riva a lago e sentieri di collegamento con attraversamento pedonale su viale Mincio (Piazza Virgiliana)

NOTE: visibile da chi scende verso il lungolago da viale Mincio

- palo esistente
- nuovo palo
- altro supporto



NOTE

TABELLA : posizionata su palo esistente Fronte città

MISURA TABELLE: 40 x 60 cm in lamiera o alluminio sciolato con pellicola rifrangente e colori per cartelli turistici come da normativa

FISSAGGIO: Staffa monofacciale adeguata per la dimensione del cartello per segnaletica esterna/stradale.

NORDIC WALKING

CITTÀ DI MANTOVA

PERCORSO PODISTICO E CAMMINATA NORDICA

IL PERCORSO

L'itinerario proposto fruibile a piedi da semplici camminatori, podisti o walkers ricalca il perimetro lacustre della città di Mantova. **Il circuito è suddiviso in micropercorsi** da 0,5 km a 3,1 Km. Ciascun tratto può essere ripetuto ciclicamente proporzionalmente alla preparazione atletica o semplicemente come percorso-passeggiata turistica all'aria aperta.

STAZIONI dei MICROPERCORSI:

- A - BELFIORE (via Sette dicembre)
- B - P.GIULIA (piazza Porta Giulia - Cittadella)
- C - SPARAFUCILE (strada Cipata)
- D - DIGA (via Diga Masetti)
- E - P.ARCHE (Viale Mincio - piazza Arche)
- F - P.VIRGILIANA (Viale Mincio - piazza Virgiliana)
- G - Via BRENNERO

testo in Inglese

B - GIULIA
Km 2.4

A - BELFIORE
Km 3.0

← F - VIRGILIANA →

C - CANOA
Km 1.3

E - ARCHE
Km 1.0

G	STAZIONE
----------	----------

TRATTO PERCORSO: da Sparafucile a Diga Masetti (interruzione)

LUOGO POSIZIONAMENTO: all'uscita del tratto di sentiero tra il lago di mezzo e il polo industriale su via Brennero (fianco Club Motonautico)

NOTE: visibile da chi proviene da Sparafucile

palo esistente

■ nuovo palo

□ altro supporto



NOTE

TABELLA 1: visibile per chi proviene da Sparafucile e si dirige verso via Brennero

MISURA TABELLA: 40 x 60 cm in lamiera o alluminio sciolato con pellicola rifrangente e colori per cartelli turistici come da normativa

FISSAGGIO: n° 2 staffe monofacciali per segnaletica esterna/stradale completa di dadi e bulloni

NORDIC WALKING

CITTÀ DI MANTOVA

PERCORSO PODISTICO E CAMMINATA NORDICA

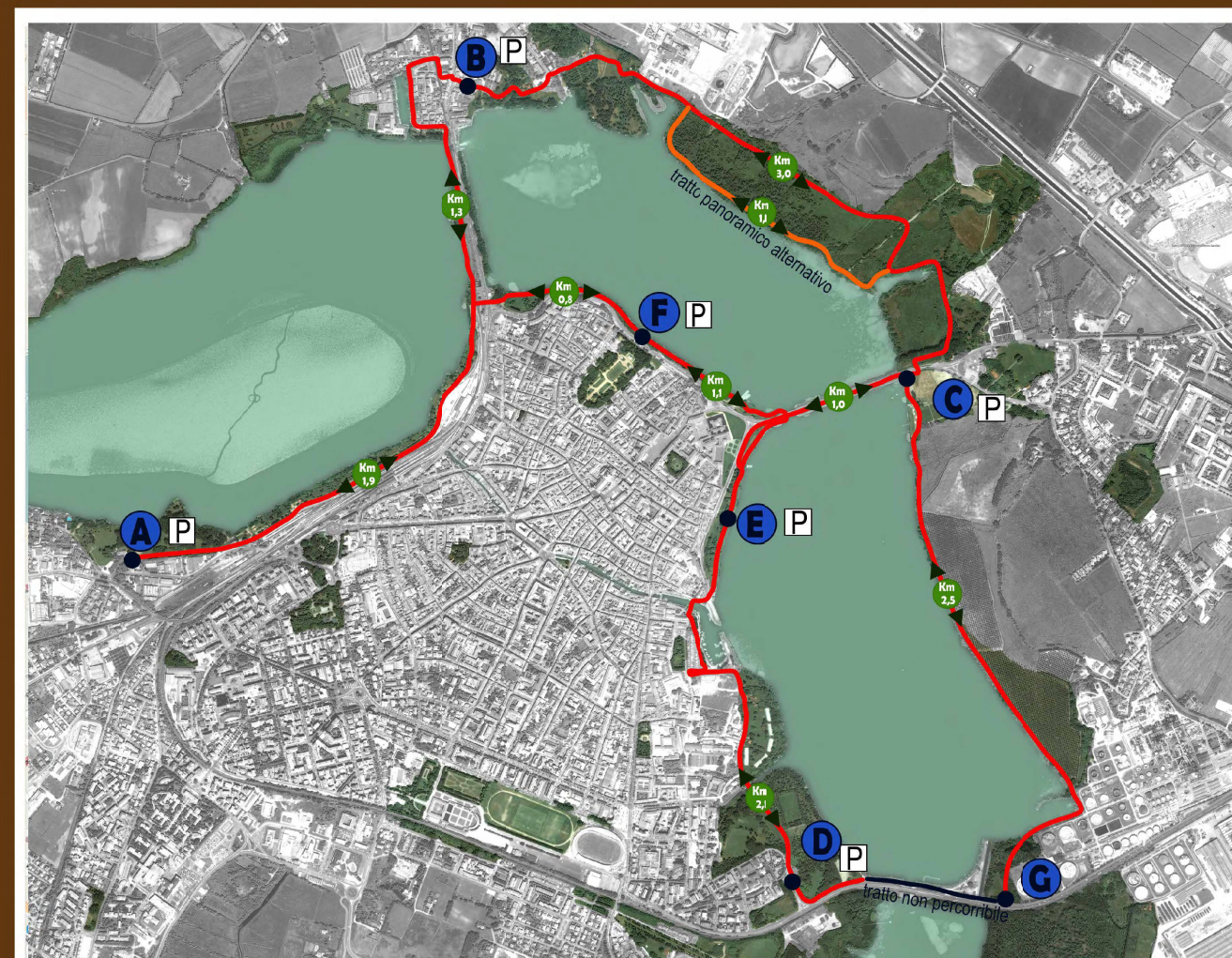

IL PERCORSO

L'itinerario proposto fruibile a piedi da semplici camminatori, podisti o walkers ricalca il perimetro lacustre della città di Mantova. **Il circuito è suddiviso in micropercorsi** da 0,5 km a 3,1 Km. Ciascun tratto può essere ripetuto ciclicamente proporzionalmente alla preparazione atletica o semplicemente come percorso-passeggiata turistica all'aria aperta.

TAPPE MICROPERCORSI:

- A - BELFIORE (via Sette dicembre)
- B - P.GIULIA (piazza Porta Giulia - Cittadella)
- C - SPARAFUCILE (strada Cipata)
- D - DIGA (via Diga Masetti)
- E - P.ARCHIE (Viale Mincio - piazza Arche)
- F - P.VIRGILIANA (Viale Mincio - piazza Virgiliana)
- G - Via BRENNERO



testo in Inglese

TABELLA 1

G - via BRENNERO

C-SPARAFUCILE
Km 2.5



Capitolato tecnico prestazionale per fornitura e posa in opera di segnaletica turistica per il percorso "Nordic Walking Laghi di Mantova"	U.M.	Q.TA'	COSTO UNITARIO (€)	COSTO TOTALE (€)	RIBASSO OFFERTO	PREZZO FINALE
FORNITURE E POSA IN OPERA A BASE D'ASTA						
Fornitura e posa in opera di nuova segnaletica verticale di indicazione turistica, a norma secondo le leggi in vigore, di tipo "normale" realizzata in alluminio spessore 25/10 sciolato, con attacchi sul retro, finitura della facciata anteriore in pellicola rifrangente classe 1 a 7 anni di garanzia. N.B.: sono compresi e compensati nel prezzo gli oneri relativi al sopralluogo congiunto e preventivo volto alla definizione dei contenuti specifici di ogni segnale. La posa della cartellonistica, che si sviluppa su un tracciato di circa 14 km prevalentemente extraurbano (sponde laghi di Mantova), dovrà avvenire con il bordo inferiore del cartello ad h.220 cm da terra e la posa della cartellonistica su eventuali argini dovrà avvenire sempre a lato campagna.						
Fornitura e posa in opera di SEGNALE DI DIREZIONE cm 15xh35 (ALL. 2, con layout definitivo che verrà fornito dal Comune di Mantova in fase esecutiva) per conferma e direzione itinerario (D.P.R. n°495/1992 art. 132) in lamiera di alluminio spessore 25/10, completo di collari antirotazione in ferro zincato a caldo per fissaggio a palo diam. 60 mm (esistente o da posare), con relativa bulloneria in acciaio inox, lavorazione comprendente operazioni di sgrassaggio, fosfatazione, verniciatura con smalto grigio a fuoco previa mano di ancorante nella parte posteriore, rivestito nella parte anteriore con PELLICOLA retroriflettente a pezzo unico con microsferi incorporate o incapsulate ad alta intensità, classe 1 (garanzia 7 anni), per tutti i simboli e iscrizioni. Il segnale sarà sciolato e rinforzato mediante l'applicazione sul retro, per tutta la sua lunghezza, di una traversa di irrigidimento completamente scanalata e adatta allo scorrimento longitudinale delle controstaffe. Il tutto conforme a quanto richiesto dal Codice della Strada.	n°	63	15,00	945,00		
Fornitura e posa in opera di SEGNALE DI STAZIONE cm 40xh60 (ALL. 2, con layout definitivo che verrà fornito dal Comune di Mantova in fase esecutiva) per mappa e info itinerario (D.P.R. n°495/1992 art. 132) in lamiera di alluminio spessore 25/10, completo di collari antirotazione in ferro zincato a caldo per fissaggio a palo diam. 60 mm (esistente o da posare), con relativa bulloneria in acciaio inox, lavorazione comprendente operazioni di sgrassaggio, fosfatazione, verniciatura con smalto grigio a fuoco previa mano di ancorante nella parte posteriore, rivestito nella parte anteriore con PELLICOLA retroriflettente a pezzo unico con microsferi incorporate o incapsulate ad alta intensità, classe 1 (garanzia 7 anni), per tutti i simboli e iscrizioni. Il segnale sarà sciolato e rinforzato mediante l'applicazione sul retro, per tutta la sua lunghezza, di una traversa di irrigidimento completamente scanalata e adatta allo scorrimento longitudinale delle controstaffe. Il tutto conforme a quanto richiesto dal Codice della Strada.	n°	7	23,00	161,00		
Fornitura e posa in opera di PALO DI SOSTEGNO tubolare per segnali stradali, in acciaio zincato a caldo con zincatura forte, diametro mm 60, spessore mm 3, altezza cm 300, con scanalatura antirotazione e completo di tappo superiore.	n°	16	25,00	400,00		
Realizzazione di PLINTO DI FONDAZIONE per segnale stradale realizzato in cls Rck 200, delle dimensioni idonee a garantire perfetta stabilità e ad evitare lo scalzamento, compresi nel prezzo scavo, fornitura e getto di cls, inserimento della camicia porta palo in acciaio zincato a caldo antirotazione con relativa bulloneria, il trasporto in discarica del materiale di risulta, nonché i ripristini delle superfici circostanti, siano esse in terra battuta, in asfalto, calcestruzzo, autobloccante o altro, nonché ogni altro onere per dare il lavoro finito a perfetta regola d'arte.	n°	16	60,00	960,00		
ONERI PER LA SICUREZZA , comprensivi di: dispositivi per la prevenzione minimi per il lavoro in oggetto, corsi di formazione ed aggiornamento del personale, impianto segnaletico per formazione e smantellamento del cantiere stradale, posa e rimozione di segnaletica stradale per deviazione, ecc.	n°	1	200,00	200,00	/	200,00
TOTALE IVA esclusa				2.666,00		
IVA 22%				586,52		
TOTALE IVA inclusa				3.252,52		